

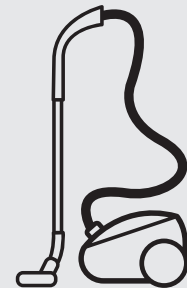

Thinking of you
Electrolux



ultrasilencer™

EN	Instruction book
TW	使用指南
IND	Buku petunjuk penggunaan
CH	用戶手冊
KOR	사용자 설명서
MAL	Buku petunjuk
VIET	Tài liệu hướng dẫn sử dụng
THAI	คู่มือผู้ใช้



Before starting

- Unpack your ultrasilencer™ model and the accessory system and check that all accessories are included.*
- Read the User Manual carefully.
- Pay special attention to the Safety advice chapter.

* Accessories may vary from model to model.

Enjoy your Electrolux UltraSilencer!

Table of contents:

Safety advice	4
Consumer information and sustainability policy	12-13
How to use the vacuum cleaner	14-17
Tips on how to get the best results	18-20
Replacing the dust bag	21-22
Replacing the filters	23-26
Cleaning the AeroPro nozzle and changing the battery in remote handle	27-29
Troubleshooting	30

开始使用之前

- 拆开您的 UltraSilencer™ 吸尘器及配件的包装，然后检查所有配件是否都齐全。*
- 仔细阅读用户手册。
- 特别要注意“安全建议”章节。

* 配件可能根据机型不同而存在差异。

开始享受您的伊莱克斯 UltraSilencer™!

目录

安全建议	7
消费者信息和可持续性政策	12-13
如何使用吸尘器	14-17
关于如何获得最佳效果的提示	18-20
更换集尘袋	21-22
更换过滤器	23-26
清洁 AeroPro 地刷和更换遥控器手柄中的电池	27-29
故障排除	30

Trước khi bắt đầu

- Mở hộp model ultrasilencer™ và hệ thống phụ kiện của bạn ra và kiểm tra xem tất cả các phụ kiện có đủ không.*
- Đọc kỹ Tài Liệu Hướng Dẫn Sử Dụng.
- Chú ý đặc biệt đến chương Lời khuyên về an toàn.

* Phụ kiện có thể khác nhau theo từng model.

Hãy tận hưởng Electrolux UltraSilencer của bạn!

Mục lục:

Lời khuyên về an toàn	10
Thông tin người tiêu dùng và chính sách về sự bền vững	12-13
Cách sử dụng máy hút bụi	14-17
Lời khuyên để có được kết quả tốt nhất	18-20
Thay thế túi đựng bụi	21-22
Thay bộ lọc	23-26
Vệ sinh vòi hút AeroPro và thay pin cho điều khiển từ xa	27-29
Xử lý sự cố	31

開始使用之前

- 自包裝中取出 ultrasilencer™ 機型及配件系統，並檢查配件是否齊全。*
- 仔細閱讀使用指南。
- 特別注意「安全建議」一章。

* 各機型所附的配件可能不同。

享用 Electrolux UltraSilencer 的絕佳功能!

目錄:

安全建議	5
消費者資訊與永續性政策	12-13
吸塵器的使用方法	14-17
獲得最佳效果的祕訣	18-20
更換集塵袋	21-22
更換濾網	23-26
清潔 AeroPro吸頭與更換遙控握把中的電池	27-29
疑難排解	30

사용 전

- ultrasilencer™ 모델과 부속품 시스템의 포장을 푼 후 모든 부속품이 포함되어 있는지 확인하십시오.*
- 본 사용 설명서를 자세히 읽어 보시기 바랍니다.
- 안전 지침은 더욱 주의 깊게 읽어 보시기 바랍니다.

* 부속품은 모델별로 다를 수 있습니다.

Electrolux UltraSilencer로 편리하고 즐거운 청소를 경험하십시오!

목차:

안전 지침	8
소비자 정보 및 지속 가능 정책	12-13
진공 청소기 사용 방법	14-17
효율적인 청소를 위한 사용 팁	18-20
먼지 봉투 교체	21-22
필터 교체	23-26
AeroPro 노즐 청소 및 핸들부 배터리 교체	27-29
문제 해결	31

ก่อนการใช้งาน

- นำ ultrasilencer™ และอุปกรณ์เสริมต่าง ๆ ออกจากกล่อง จากนั้นตรวจสอบว่ามีอุปกรณ์ครบถ้วน*
- อ่านรายละเอียดในคู่มือผู้ใช้ให้ครบถ้วน
- ปฏิบัติตามหมายเหตุด้านความปลอดภัยอย่างเคร่งครัด

* อุปกรณ์เสริมอาจแตกต่างกันไปตามรุ่น

ขอให้สนุกกับการใช้ Electrolux UltraSilencer!

สารบัญ

คำแนะนำด้านความปลอดภัย	11
ข้อมูลสำหรับผู้บริโภคและนโยบายเพื่อสิ่งแวดล้อม	12-13
การใช้เครื่องดูดฝุ่น	14-17
คำแนะนำในการใช้งานเพื่อให้เกิดประสิทธิภาพมากที่สุด	18-20
การเปลี่ยนถุงเก็บฝุ่น	21-22
การเปลี่ยนไส้กรอง	23-26
การทำความสะอาดหัวเป่า AeroPro และการเปลี่ยนแบตเตอรี่ในตัวในมือจับควบคุมระยะไกล	27-29
การแก้ไขปัญหา	31

Sebelum memulakan

- Buka bungkusan model ultrasilencer™ anda dan sistem aksesori kemudian periksa bahawa semua aksesori disertakan.*
- Baca Manual Pengguna dengan teliti.
- Berikan perhatian khas kepada bab nasihat Keselamatan.

* Aksesori mungkin berbeza daripada satu model kepada model lain.

Nikmati! Electrolux UltraSilencer anda!

Kandungan:

Nasihat keselamatan	6
Maklumat pengguna dan dasar kemampunan	12-13
Cara menggunakan pembersih vakum	14-17
Petua untuk mendapatkan hasil terbaik	18-20
Menggantikan beg habuk	21-22
Menggantikan penapis	23-26
Membersihkan muncung AeroPro dan menukar bateri melalui pengendalian jauh	27-29
Menyelesaikan masalah	30

eng

tw

ind

Sebelum memulakan

- Buka bungkusan model ultrasilencer™ anda dan sistem aksesori kemudian periksa bahawa semua aksesori disertakan.*
- Baca Manual Pengguna dengan teliti.
- Berikan perhatian khas kepada bab nasihat Keselamatan.

* Aksesori mungkin berbeza daripada satu model kepada model lain.

Nikmati! Electrolux UltraSilencer anda!

Kandungan:

Nasihat keselamatan	9
Maklumat pengguna dan dasar kemampunan	12-13
Cara menggunakan pembersih vakum	14-17
Petua untuk mendapatkan hasil terbaik	18-20
Menggantikan beg habuk	21-22
Menggantikan penapis	23-26
Membersihkan muncung AeroPro dan menukar bateri melalui pengendalian jauh	27-29
Menyelesaikan masalah	31

ch

kor

mal

viet

thai

Safety requirement and warning

This appliance can be used by children aged from 8 years and above and persons with reduced physical, sensory or mental capabilities or lack of experience and knowledge if they have been given supervision or instruction concerning use of the appliance in a safe way and understand the hazards involved.

WARNING: Turbo nozzles* have a rotating brush in which parts may become entrapped. Please use them with caution and only on intended surfaces. Please turn the vacuum cleaner off before removing entrapped parts or cleaning the brush.

Children should be supervised to ensure that they do not play with the appliance.

Cleaning and maintenance shall not be made by children without supervision.

Always disconnect the plug from the mains before cleaning or maintaining the appliance.

Never use the vacuum cleaner without its filters.

Caution

This appliance contains electrical connections:

- Never vacuum any liquid
- Do not immerse in any liquid for cleaning
- The hose should be checked regularly and must not be used if damaged.

The above can cause serious damage to the motor, which is not covered by the warranty.

This vacuum cleaner is for domestic use only.

Never use vacuum cleaner

- Close to flammable gases, etc.
- On sharp objects
- On hot or cold cinders, lit cigarette butts, etc.
- On fine dust, for instance plaster, concrete, flour.

Power cord precautions

- Regularly check that the plug and cord are not damaged. Never use the vacuum cleaner if the cord is damaged.
- If the cord is damaged, it must be replaced only by an authorized Electrolux service centre in order to avoid a hazard. Damage to the vacuum cleaner's cord is not covered by the warranty.
- Never pull or lift the vacuum cleaner by the cord.

All servicing and repairs must be performed by an authorized Electrolux service centre. Store the vacuum cleaner in a dry place.

Consumer information and sustainability policy

Electrolux declines all responsibility for all damages arising from any improper use of the appliance or in cases of tampering with the appliance. For more details of warranty and consumers' contacts, see the Warranty Booklet in the packaging.

If you have any comments on the cleaner or the Operating Instructions manual, please go to www.electrolux.com

Sustainability policy

This product is designed with the environment in mind. All plastic parts are marked for recycling purposes. For details see our website: www.electrolux.com

The packaging material is chosen to be environmentally friendly and can be recycled.

安全性要求與警告

8 歲（含）以上之兒童、身體官能或心智能力退化者，或是經驗與使用知識缺乏者，在負責其安全的人員在旁看護或指示本機的使用方法，並讓他們了解可能之危險的情況下，方可使用本機。

警告：Turbo 吸頭*採用零件可能會卡入其中的旋轉式毛刷。請小心使用此毛刷，而且只能用於指定的表面。在移除卡住的零件或清潔此毛刷前，請先關閉吸塵器的電源。

請監督兒童確保他們不會把玩本機。

若無大人在旁監督，勿讓孩童進行清潔及維護。

在清潔或維護本機之前，務必先將插頭自電源插座拔下。

不可在沒有濾網的情況下使用此吸塵器。

注意

本機包含電氣接頭：

- 不可以吸除任何液體
- 不可以浸在任何液體中清洗
- 應定期檢查軟管，若損壞，絕對不可使用。

否則會嚴重損壞馬達，而此類損壞並不在保固範圍內。

此吸塵器僅適合居家使用。

不可在下列情況下使用吸塵器

- 靠近可燃性氣體等。
- 用於尖銳物品上
- 用於高溫或低溫的餘燼、點燃的菸蒂等
- 用於微塵，例如灰泥、水泥、麵粉。

電源線預防措施

- 定期檢查確認插頭及電源線並未受損。電源線若已受損，切勿使用此吸塵器。
- 如果電源線損壞，則必須僅由授權的 Electrolux 服務中心更換，以避免危險。保固並不涵蓋對吸塵器電源線的損壞。

- 切勿以電源線拉動或提起吸塵器。

所有的維修及修理工作，必須由授權的 Electrolux 服務中心進行。請將此吸塵器存放於乾燥之處。

消費者資訊與永續性政策

若因不當使用本機或將其改造而造成的損害，Electrolux 概不負任何責任。如需保固與消費者連絡方式的更多細節，請參閱包裝內的保固手冊。

若您對於此吸塵器或操作說明手冊有任何意見，可至官網www.electrolux.com。

若您對於此吸塵器或操作說明手冊有任何意見，可至官網www.electrolux.com。

永續性政策

此產品在設計時便已考慮環保因素。所有的塑膠零件皆印有回收標示。

如需詳細資訊，請至我們的網站：

www.electrolux.com 包裝材料符合環保並可回收使用。

Keperluan keselamatan dan amaran

Perkakas ini boleh digunakan oleh kanak-kanak berumur 8 tahun dan ke atas dan orang yang kurang keupayaan fizikal, deria atau mental atau tiada pengalaman dan pengetahuan jika mereka telah diselia atau diberikan arahan tentang penggunaan perkakas dengan cara yang selamat dan memahami bahaya yang terlibat.

AMARAN: Muncung turbo* mempunyai berus berputar yang boleh memerangkap benda. Sila gunakannya dengan berhati-hati dan hanya pada permukaan yang dimaksudkan. Sila matikan pembersih vakum sebelum mengeluarkan benda yang terperangkap atau membersihkan berus. Kanak-kanak hendaklah diselia untuk memastikan bahawa mereka tidak bermain dengan perkakas tersebut.

Pembersihan dan penyelenggaraan tidak sepatutnya dilakukan oleh kanak-kanak tanpa penyeliaan.

Sentiasa cabut palam daripada sesalur sebelum membersihkan atau menyelenggarakan perkakas.

Jangan sekali-kali menggunakan pembersih vakum tanpa penapisnya.

Waspada

Perkakas ini mengandungi sambungan elektrik:

- Jangan sekali-kali memvakum apa-apa cecair
- Jangan rendam di dalam sebarang cecair untuk dibersihkan
- Hos mestilah diperiksa dengan kerap tidak boleh digunakan jika rosak.

Perkara di atas boleh menyebabkan kerosakan serius kepada motor, yang tidak diliputi oleh waranti.

Pembersih vakum ini untuk kegunaan domestik sahaja.

Jangan sekali-kali menggunakan pembersih vakum

- Berdekatan dengan gas yang mudah terbakar, dll.

- Pada objek yang tajam
- Pada sinder yang pantas atau sejuk, puntung rokok yang menyala, dll.
- Pada habuk halus, contohnya plaster, konkrit, tepung.

Langkah berjaga-jaga bagi kord kuasa

- Periksa dengan kerap bahawa palam dan kord tidak rosak. Jangan sekali-kali menggunakan pembersih vakum jika kord rosak.
- Jika kord rosak, ia mestilah diganti hanya oleh pusat servis Electrolux yang bertauliah untuk mengelakkan bahaya. Kerosakan kepada kord pembersih vakum tidak diliputi oleh waranti.
- Jangan sekali-kali menarik atau mengangkat pembersih vakum melalui kordnya.

Semua kerja-kerja servis dan pembaikan mestilah dijalankan oleh pusat servis Electrolux yang bertauliah. Simpan pembersih vakum di tempat yang kering.

Maklumat pengguna dan dasar kemampunan

Electrolux menafikan semua tanggungjawab untuk semua kerosakan yang timbul daripada mana-mana penggunaan perkakas secara yang tidak wajar atau dalam keadaan yang menyalahgunakan perkakas. Untuk butiran lanjut tentang waranti dan hubungan pengguna, sila lihat Buku Kecil Waranti di dalam bungkusan.

Jika anda mempunyai sebarang komen tentang pembersih atau manual Arahan Pengendalian, sila lihat laman web kami: www.electrolux.com
Dasar kemampunan

Produk ini direka bentuk dengan

mempertimbangkan alam sekitar. Semua bahagian plastik ditandai untuk tujuan kitar semula. Untuk perincian, sila lihat laman web kami: www.electrolux.com

Bahan pembungkusan dipilih daripada bahan yang mesra alam dan boleh dikitar semula.

安全要求和警告

本器具可供 8 岁及以上儿童和肢体不健全、感官或精神上有障碍或缺乏相关经验及知识的人士使用，前提是他们在使用本器具时受到监督或得到安全使用指导，同时了解使用过程中可能涉及的危险。

警告：风动吸头*带有可能导致部件被卡住的旋转刷头。在使用它们时请务必谨慎，并且仅在预期表面上使用。在取出被卡住的部件或清洁刷头之前，首先请关闭吸尘器的电源。

应对儿童施加看管，确保他们不将本器具作为玩具。

清洁和维护不应由儿童在无人监督的情况下完成。

清洁或维护本器具时，务必断开插头与主电源的连接。

切勿在未安装过滤器的情况下使用吸尘器。

小心

本器具内含电气连接：

- 切勿吸取任何液体
- 切勿将其浸没在任何液体中进行清洁
- 应定期检查软管，如有损坏，不得使用。

违反上述要求可能导致电机严重损伤，此后果不在保修范围之内。

本吸尘器仅供家庭使用。

切勿在以下情况下使用吸尘器

- 靠近易燃气体等
- 在锋利的物体上
- 在热或冷的炭渣、未熄灭的烟蒂等污物之上
- 在细粉尘（例如石膏粉、水泥、面粉）之上。

电源线防范措施

- 定期检查插头和电源线，确保它们未损坏。如果电源线损坏，切勿使用吸尘器。

- 如果电源线受损，为了避免造成危险，只能由获得授权的伊莱克斯服务中心进行更换。吸尘器电源线受损不在保修范围之内。

- 切勿通过电源线拉动或提起吸尘器。

所有服务或维修均必须由获得授权的伊莱克斯服务中心进行。请将吸尘器存放在干燥的位置。

消费者信息和可持续性政策

对于因不当使用或擅自改动本器具而引起的任何损害，伊莱克斯不承担任何责任。有关保修和消费者联系方式的更多详细信息，请参见包装中的《维修服务指南》。

如有关于吸尘器或“操作说明”手册方面的任何意见，请参见我们的网站：www.electrolux.com

可持续性政策

本产品在设计时融入了环保理念。所有塑料部件均进行了标识以便于回收。

有关详情，请参见我们的网站：

www.electrolux.com 包装材料采用了环保材料，可回收利用。

안전 요구사항 및 경고

만 8세 이상의 어린이나, 신체적, 감각적, 또는 정신적 능력이 저하되거나 경험과 지식이 부족한 사람이 이 제품을 사용하고자 하는 경우, 안전한 사용 방법과 감독 또는 주의를 받고 관련 위험 요소에 대해 이해하는 경우 사용이 가능합니다.

경고:터보 노즐*에는 부품이 끼일 수 있는 회전 브러시가 포함되어 있습니다.주의를 기울여 사용하고자 하는 표면에만 사용해 주십시오.끼인 부품을 제거하거나 브러시를 청소하기 전에 진공 청소기를 꺼주십시오.

어린이가 제품을 가지고 장난하지 않도록 세심한 주의를 기울여 주십시오.

어린이는 성인의 감독 없이 제품을 청소하거나 유지보수해서는 안 됩니다.

제품을 청소 또는 유지보수하기 전에는 항상 플러그에서 전원을 빼 놓으십시오.

필터를 삽입하지 않은 채로 청소기를 사용하지 마십시오.

주의

이 제품에는 전기 연결부가 포함되어 있습니다.

- 어떤 액체에도 사용하지 마십시오.
- 청소 시 어떤 액체에도 담그지 마십시오.
- 호스를 정기적으로 확인하여 파손된 경우 사용하지 마십시오.

위와 같은 경우 모터가 심각하게 손상될 수 있으며 보증 수리를 받을 수 없습니다.

본 진공 청소기는 가정용으로만 사용하도록 제작되었습니다.

다음과 같은 상황에서 진공 청소기 사용을 금합니다.

- 인화성 가스 및 기타 유사한 물질과 인접한 지역
- 날카로운 물체 위

- 뜨겁거나 차가운 담뱃재 또는 불이 붙어 있는 담배 꽂초 등
- 석고, 콘크리트, 밀가루와 같은 미세 먼지가 있는 환경

전원 코드 주의사항

- 플러그와 코드가 손상되지 않았는지 정기적으로 확인하십시오.코드가 손상된 경우 진공 청소기를 사용하지 마십시오.
- 코드가 손상된 경우, 위험을 방지하기 위해 공식 Electrolux 서비스 센터(1566-1238)에서만 교체해야 합니다.진공 청소기의 코드가 손상된 경우에는 보증 수리가 적용되지 않습니다.
- 코드로 진공 청소기를 잡아 당기거나 들어 올리지 마십시오.

모든 서비스와 수리는 공식 Electrolux 서비스 센터에서 받으셔야 합니다.본 진공 청소기는 건조한 환경에서 보관하십시오.

소비자 정보 및 지속 가능 정책

제품을 부적절하게 사용하거나 함부로 만져서 발생하는 모든 파손에 대해서 Electrolux는 일체의 책임을 지지 않습니다.보증 및 소비자 연락처에 대한 자세한 정보는 박스에 포함된 보증 설명서를 참조하십시오.

본 청소기나 사용 설명서에 관련된 의견이 있으신 경우 웹사이트 www.electrolux.com을 방문하여 주십시오.

지속 가능 정책

본 제품은 환경을 생각하여 설계되었습니다.제품의 모든 플라스틱 부분에는 재활용 표시가 되어 있습니다.

자세한 사항은 다음의 웹사이트에서 확인하실 수 있습니다.www.electrolux.com

포장재는 환경 친화적이며 재활용이 가능합니다.

Keperluan keselamatan dan amaran

Perkakas ini boleh digunakan oleh kanak-kanak berumur 8 tahun dan ke atas dan orang yang kurang keupayaan fizikal, deria atau mental atau tiada pengalaman dan pengetahuan jika mereka telah diselia atau diberikan arahan tentang penggunaan perkakas dengan cara yang selamat dan memahami bahaya yang terlibat.

AMARAN: Muncung turbo* mempunyai berus berputar yang boleh memerangkap benda. Sila gunakannya dengan berhati-hati dan hanya pada permukaan yang dimaksudkan. Sila matikan pembersih vakum sebelum mengeluarkan benda yang terperangkap atau membersihkan berus. Kanak-kanak hendaklah diselia untuk memastikan bahawa mereka tidak bermain dengan perkakas tersebut.

Pembersihan dan penyelenggaraan tidak sepatutnya dilakukan oleh kanak-kanak tanpa penyeliaan.

Sentiasa cabut palam daripada sesalur sebelum membersihkan atau menyelenggarakan perkakas.

Jangan sekali-kali menggunakan pembersih vakum tanpa penapisnya.

Waspada

Perkakas ini mengandungi sambungan elektrik:

- Jangan sekali-kali memvakum apa-apa cecair
- Jangan rendam di dalam sebarang cecair untuk dibersihkan
- Hos mestilah diperiksa dengan kerap tidak boleh digunakan jika rosak.

Perkara di atas boleh menyebabkan kerosakan serius kepada motor, yang tidak diliputi oleh waranti.

Pembersih vakum ini untuk kegunaan domestik sahaja.

Jangan sekali-kali menggunakan pembersih vakum

- Berdekatan dengan gas yang mudah terbakar, dll.

- Pada objek yang tajam
- Pada sinder yang pantas atau sejuk, puntung rokok yang menyala, dll.
- Pada habuk halus, contohnya plaster, konkrit, tepung.

Langkah berjaga-jaga bagi kord kuasa

- Periksa dengan kerap bahawa palam dan kord tidak rosak. Jangan sekali-kali menggunakan pembersih vakum jika kord rosak.
- Jika kord rosak, ia mestilah diganti hanya oleh pusat servis Electrolux yang bertauliah untuk mengelakkan bahaya. Kerosakan kepada kord pembersih vakum tidak diliputi oleh waranti.
- Jangan sekali-kali menarik atau mengangkat pembersih vakum melalui kordnya.

Semua kerja-kerja servis dan pembaikan mestilah dijalankan oleh pusat servis Electrolux yang bertauliah. Simpan pembersih vakum di tempat yang kering.

Maklumat pengguna dan dasar kemampunan

Electrolux menafikan semua tanggungjawab untuk semua kerosakan yang timbul daripada mana-mana penggunaan perkakas secara yang tidak wajar atau dalam keadaan yang menyalahgunakan perkakas. Untuk butiran lanjut tentang waranti dan hubungan pengguna, sila lihat Buku Kecil Waranti di dalam bungkusan.

Jika anda mempunyai sebarang komen tentang pembersih atau manual Arahan Pengendalian, sila lihat laman web kami: www.electrolux.com

Dasar kemampunan

Produk ini direka bentuk dengan mempertimbangkan alam sekitar. Semua bahagian plastik ditandai untuk tujuan kitar semula. Untuk perincian, sila lihat laman web kami: www.electrolux.com

Bahan pembungkusan dipilih daripada bahan yang mesra alam dan boleh dikitar semula.

Yêu cầu và cảnh báo an toàn

Trẻ em từ 8 tuổi trở lên và người có thể lực, khả năng giác quan hoặc tâm thần yếu, hoặc thiếu kinh nghiệm và kiến thức có thể sử dụng thiết bị này nếu họ được giám sát hoặc hướng dẫn về cách sử dụng thiết bị này một cách an toàn và hiểu được các mối nguy hiểm có liên quan.

CẢNH BÁO: Các vòi hút tuabin* có chổi xoay mà các bộ phận có thể bị mắc vào. Vui lòng sử dụng các vòi hút tuabin thận trọng và chỉ dùng cho các bề mặt dự kiến sử dụng. Vui lòng tắt máy hút bụi trước khi tháo các bộ phận bị mắc hoặc làm vệ sinh chổi.

Trẻ em phải được giám sát để đảm bảo chúng không nghịch phá thiết bị này.

Trẻ em không được vệ sinh và bảo trì thiết bị nếu không được giám sát.

Luôn tháo phích cắm khỏi mạch điện chính trước khi làm vệ sinh hoặc bảo trì thiết bị.

Không bao giờ sử dụng máy hút bụi mà không có bộ lọc của nó.

Thận trọng

Thiết bị này có các kết nối điện:

- Không bao giờ được hút bất kỳ chất lỏng nào
- Không được nhúng vào bất kỳ chất lỏng nào để vệ sinh
- Phải thường xuyên kiểm tra ống và không được sử dụng nếu ống bị hỏng.

Các hành động trên có thể gây ra hư hỏng nặng cho động cơ và sẽ không được bảo hành.

Chỉ sử dụng máy hút bụi này trong nhà.

Không bao giờ sử dụng máy hút bụi

- Ở gần các chất khí dễ cháy, v.v...
- Trên các vật sắc
- Trên than xỉ nóng hoặc lạnh, mẫu thuốc lá đang cháy, v.v...

- Trên các loại bụi mịn, ví dụ thạch cao, xi măng, bột mì.

Biện pháp phòng ngừa đối với dây điện

- Thường xuyên kiểm tra để biết rằng phích cắm và dây điện không bị hỏng. Không bao giờ sử dụng máy hút bụi nếu dây bị hỏng.
- Nếu dây bị hỏng, chỉ có trung tâm dịch vụ được ủy quyền của Electrolux mới được thay thế dây để tránh nguy hiểm. Hư hỏng đối với dây của máy hút bụi không được bảo hành.
- Không bao giờ được kéo hay nhấc máy hút bụi bằng dây.

Mọi việc bảo dưỡng và sửa chữa phải do trung tâm dịch vụ được ủy quyền của *Electrolux thực hiện*. *Cất máy hút bụi ở nơi khô ráo.*

Thông tin người tiêu dùng và chính sách về sự bền vững

Electrolux khước từ mọi trách nhiệm về mọi hư hỏng phát sinh do sử dụng thiết bị không đúng cách hoặc trong các trường hợp phá hoại thiết bị này. Để biết thêm thông tin chi tiết về bảo hành và người liên hệ cho người tiêu dùng, hãy xem Sổ Tay Bảo Hành trong hộp.

Nếu bạn có bất kỳ nhận xét nào về máy hút bụi hoặc tài liệu Hướng Dẫn Vận Hành, hãy truy cập vào www.electrolux.com

Chính sách về sự bền vững

Sản phẩm này được thiết kế có quan tâm đến bảo vệ môi trường. Mọi bộ phận nhựa đều được đánh dấu cho các mục đích tái chế.

Để biết chi tiết, hãy xem trang web của chúng tôi: www.electrolux.com

Vật liệu đóng gói được lựa chọn để thân thiện với môi trường và có thể tái chế.

เงื่อนไขด้านความปลอดภัยและค่าเตือน
เครื่องสามารถใช้งานได้โดยเด็กอายุ 8 ปีขึ้นไป
หรือบุคคลที่มีข้อจำกัดทางร่างกาย ประสาทสัมผัส
หรือสภาพจิต หรือขาดประสบการณ์หากมีผู้คอย
กำกับดูแลหรือให้คำแนะนำเกี่ยวกับการใช้เครื่อง
อย่างปลอดภัย และเข้าใจเกี่ยวกับอันตรายที่อาจ
เกิดขึ้น

คำเตือน: หัวเป่าเทอร์โบ* มีแรงหมุนซึ่งอาจทำให้
 มีชิ้นส่วนติดค้างได้ กรุณาใช้ด้วยความระมัดระวังและ
 เฉพาะกับพื้นผิวที่ระบุเท่านั้น กรุณาปิดเครื่องดูดฝุ่น
 ก่อนนำชิ้นส่วนที่ติดค้างออกหรือก่อนทำความสะอาด
 ชุดแปรง

เด็กควรมีผู้ดูแล ในการใช้งาน เพื่อให้แน่ใจว่า จะไม่
 เล่นกับเครื่อง

ไม่ควรปล่อยให้เด็กทำความสะอาดและดูแลเครื่องโดย
 ไม่มีผู้กำกับดูแล

ถอดสายไฟจากเต้ารับไฟฟ้าก่อนทำความสะอาดหรือ
 ดูแลรักษาเครื่องทุกครั้ง

ห้ามใช้เครื่องดูดฝุ่นโดยไม่ติดตั้งที่กรอง

คำเตือน

เครื่องมีส่วนเชื่อมต่อทางไฟฟ้า:

- อย่าใช้จุดของเหลว
- อย่าจุ่มในของเหลวเพื่อทำความสะอาด
- ควรตรวจสอบท่อดูดเป็นประจำ และอย่าใช้งานหากพบว่ามี ความเสียหาย

การดำเนินการข้างต้นอาจทำให้เกิดความเสียหายอย่าง
 รุนแรงต่อมอเตอร์ซึ่งจะไม่ได้ได้รับความคุ้มครองภายใต้
 การรับประกัน

เครื่องดูดฝุ่นออกแบบมาสำหรับใช้งานภายในครัวเรือน
 เท่านั้น

ห้ามใช้เครื่องดูดฝุ่น

- ใกล้กับก๊าซไวไฟ ฯลฯ
- บนวัตถุแหลมคม
- ดูดซีเมนต์ร้อนหรือเย็น กันบูหรือติดไฟ ฯลฯ

- กับฝุ่นละเอียด เช่น ปูนพลาสเตอร์ คอนกรีต แบ่งทำอาหาร

ข้อควรระวังเกี่ยวกับสายไฟ

- ตรวจสอบปลั๊กและสายไฟเป็นประจำว่าไม่เกิดความเสียหาย ห้ามใช้เครื่องดูดฝุ่นหากสายไฟชำรุดเสียหาย
- หากสายไฟเสียหาย ให้เปลี่ยนโดยศูนย์บริการของ Electrolux ที่ได้รับอนุญาตเพื่อป้องกันอันตรายที่อาจเกิดขึ้น ความเสียหายต่อสายเครื่องดูดฝุ่นไม่อยู่ในประกันสินค้า
- อย่าดึงหรือยกเครื่องดูดฝุ่นที่สาย
การบริการและการซ่อมแซมทั้งหมดจะต้องดำเนินการโดยศูนย์บริการของ Electrolux
จัดเก็บเครื่องดูดฝุ่นในที่แห้ง

ข้อมูลสำหรับผู้บริโภคและนโยบายเพื่อสิ่งแวดล้อม

Electrolux ปฏิเสธความรับผิดชอบทั้งหมดสำหรับความเสียหายใด ๆ ที่เกิดขึ้นจากการใช้อุปกรณ์อย่างไม่เหมาะสมหรือการจัดแ่งอุปกรณ์ ตรายละเอียดเพิ่มเติมเกี่ยวกับการรับประกันและข้อมูลติดต่อสำหรับผู้บริโภคได้จากคู่มือการรับประกันในบรรจุภัณฑ์ หากมีความเห็นใด ๆ เกี่ยวกับเครื่องดูดฝุ่นหรือคำแนะนำในการใช้งาน กรุณา เยี่ยมชมเว็บไซต์ของเราได้ที่ www.electrolux.com

นโยบายเพื่อสิ่งแวดล้อม

ผลิตภัณฑ์นี้ได้รับการออกแบบโดยคำนึงถึงสิ่งแวดล้อม ชิ้นส่วนพลาสติกทั้งหมดถูกทำเครื่องหมายเพื่อจุดประสงค์ในการรีไซเคิล ตรายละเอียดที่เว็บไซต์ของเรา: www.electrolux.com

วัสดุที่ใช้ทำบรรจุภัณฑ์เลือกใช้เฉพาะที่เป็นมิตรต่อสิ่งแวดล้อมและสามารถนำไปรีไซเคิลได้

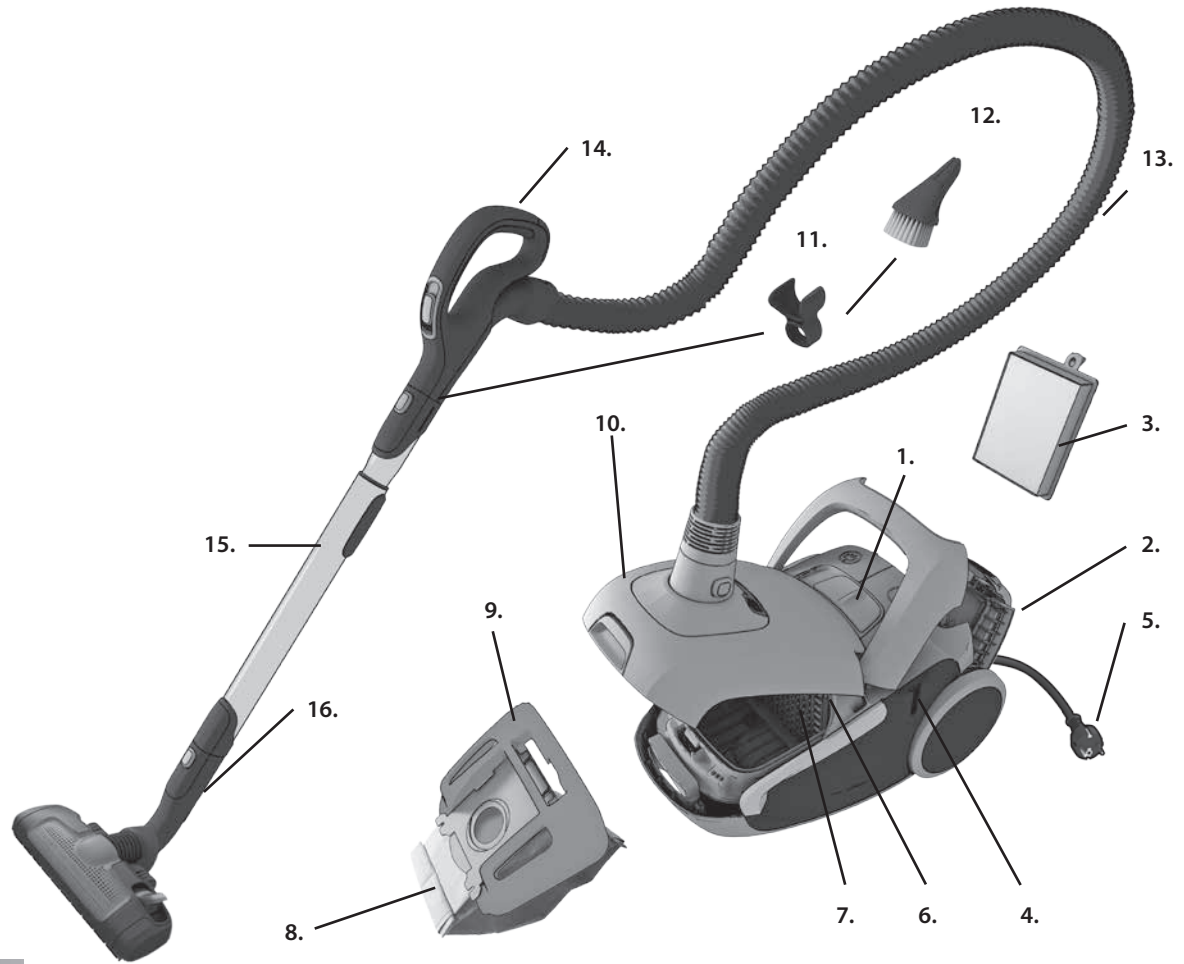

17. *



18. *



19. *

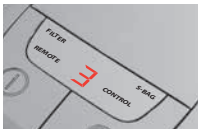

20.



21.



23.



24. *



22.



25. *



26. *



Description of your ultrasilencer™

- 1 Display (see the specified versions later)
- 2 Exhaust filter lid
- 3 Exhaust filter
- 4 Parking slot
- 5 Power cord
- 6 Motor filter
- 7 Motor filter holder
- 8 S-bag®
- 9 S-bag® holder
- 10 Dust compartment cover
- 11 Accessory clip
- 12 AeroPro 3in1 nozzle
- 13 AeroPro hose
- 14 AeroPro handle (see the specified versions later)
- 15 AeroPro telescopic tube
- 16 Parking clip
- 17 Display for models with manual control*
- 18 Display for models with + - control*
- 19 Display for models with remote control*
- 20 AeroPro Classic handle*
- 21 AeroPro Ergo handle*
- 22 AeroPro Remote Control handle*
- 23 AeroPro Silent nozzle
- 24 AeroPro Turbo nozzle*
- 25 AeroPro Mini Turbo nozzle*
- 26 AeroPro Parketto nozzle*

* Accessories may vary from model to model.

ultrasilencer™ 图釋

- 1 显示屏 (请参见后文中指定的型号)
- 2 出风口滤网盖
- 3 出风口滤网
- 4 附件系统存放槽
- 5 电源线
- 6 电机过滤网
- 7 电机过滤网架
- 8 S-bag® 集尘袋
- 9 S-bag® 集尘袋架
- 10 集尘盒上盖
- 11 附件夹
- 12 AeroPro 三合一吸嘴
- 13 AeroPro 软管
- 14 AeroPro 手柄 (请参见后文中指定的型号)
- 15 AeroPro 伸缩管
- 16 附件系统存放夹
- 17 用于带手动控制按钮的型号的显示屏*
- 18 用于带 + - 控制按钮的型号的显示屏*
- 19 用于带遥控器型号的型号的显示屏*
- 20 AeroPro Classic 手柄*
- 21 AeroPro Ergo 手柄*
- 22 AeroPro 遥控手柄*
- 23 AeroPro 静音地刷
- 24 AeroPro 风动吸头*
- 25 AeroPro 迷你风动吸头*
- 26 AeroPro Parketto 地刷*

* 不同型号的附件可能会有差异。

Mô tả về ultrasilencer™ của bạn

- 1 Màn hình (xem các phiên bản cụ thể sau)
- 2 Nắp bộ lọc khí xả
- 3 Bộ lọc khí xả
- 4 Khe cắm vòi
- 5 Dây điện
- 6 Bộ lọc động cơ
- 7 Khoang đựng bộ lọc động cơ
- 8 Túi S-bag®
- 9 Giá đỡ túi S-bag®
- 10 Nắp khoang bụi
- 11 Kẹp phụ kiện
- 12 Vòi hút AeroPro 3in1
- 13 Ống AeroPro
- 14 Tay cầm AeroPro (xem các phiên bản cụ thể sau)
- 15 Ống lồng AeroPro
- 16 Kẹp giữ vòi
- 17 Màn hình của các model có điều khiển bằng tay*
- 18 Màn hình của các model có nút điều khiển + -*
- 19 Màn hình của các model có điều khiển từ xa*
- 20 Tay cầm AeroPro Classic*
- 21 Tay cầm AeroPro Ergo*
- 22 Tay cầm Điều Khiển Từ Xa AeroPro*
- 23 Vòi hút AeroPro Silent
- 24 Vòi hút Tuabin AeroPro*
- 25 Vòi hút Tuabin Mini AeroPro*
- 26 Vòi hút AeroPro Parketto*

* Phụ kiện có thể khác nhau theo từng sản phẩm

ultrasilencer™ 產品說明

- 1 顯示器 (適用類型請見後方說明)
- 2 排氣濾網蓋
- 3 排氣濾網
- 4 停置插槽
- 5 電源線
- 6 馬達濾網
- 7 馬達濾網支架
- 8 S-bag®
- 9 S-bag® 支架
- 10 集塵室上蓋
- 11 配件固定夾
- 12 AeroPro 3in1 吸頭
- 13 AeroPro 軟管
- 14 AeroPro 握把 (適用類型請見後方說明)
- 15 AeroPro 伸縮管
- 16 停置固定夾
- 17 顯示器 (手動控制的機型)*
- 18 顯示器 (附 +) 和 [-] 控制鈕的機型)*
- 19 顯示器 (遙控機型)*
- 20 AeroPro Classic 握把*
- 21 AeroPro Ergo 握把*
- 22 AeroPro 遙控握把*
- 23 AeroPro 靜音吸頭
- 24 AeroPro Turbo 吸頭*
- 25 AeroPro Mini Turbo 吸頭*
- 26 AeroPro Parketto 吸頭*

*配件可能因型號不同而有所差異。

ultrasilencer™ 설명

- 1 디스플레이(아래 명시된 버전 참조)
- 2 배기 필터 덮개
- 3 배기 필터
- 4 보관 슬롯
- 5 전원 코드
- 6 모터 필터
- 7 모터 필터 홀더
- 8 S-bag®
- 9 S-bag® 홀더
- 10 먼지 칸 덮개
- 11 부속품 클립
- 12 AeroPro 쓰리인원(3in1) 노즐
- 13 AeroPro 호스
- 14 AeroPro 핸들(아래 명시된 버전 참조)
- 15 AeroPro 길이 조절 튜브
- 16 보관 클립
- 17 수동 제어 모델의 디스플레이*
- 18 + - 제어 모델의 디스플레이*
- 19 원격 제어 모델의 디스플레이*
- 20 AeroPro 클래식 핸들*
- 21 AeroPro 에르고 핸들*
- 22 AeroPro 원격 제어 핸들*
- 23 AeroPro Silent 노즐
- 24 AeroPro Turbo 노즐*
- 25 AeroPro Mini Turbo 노즐*
- 26 AeroPro 파케토 노즐*

* 부속품은 모델에 따라 달라질 수 있습니다.

รายละเอียดเกี่ยวกับ ultrasilencer™

- 1 จอแสดงผล (ดูเวอร์ชันที่ระบุในภายหลัง)
- 2 ฝาครอบไอเสีย
- 3 กรองไอเสีย
- 4 ช่องเสียบท่อดูดเวลาจัดเก็บ
- 5 สายไฟ
- 6 ฟิลกรองมอเตอร์
- 7 ถังเก็บลิกรองมอเตอร์
- 8 S-bag®
- 9 ช่องใส่ S-bag®
- 10 ฝาครอบช่องเก็บฝุ่น
- 11 คลิปหนีบอุปกรณ์เสริม
- 12 หัวเป่า AeroPro 3in1
- 13 สาย AeroPro
- 14 มือจับ AeroPro (ดูเวอร์ชันที่ระบุในภายหลัง)
- 15 ท่อ AeroPro ทรงกระบอก
- 16 คลิปหนีบมือ
- 17 จอแสดงผลสำหรับรุ่นควบคุมแบบแมนวล*
- 18 จอแสดงผลสำหรับรุ่นควบคุม + -*
- 19 จอแสดงผลสำหรับรุ่นควบคุมรีโมต*
- 20 มือจับ AeroPro Classic*
- 21 มือจับ AeroPro Ergo*
- 22 มือจับ AeroPro Remote Control*
- 23 หัวเป่า AeroPro Silent
- 24 หัวเป่า AeroPro Turbo*
- 25 หัวเป่า AeroPro Mini Turbo*
- 26 หัวเป่า AeroPro Parketto*

* อุปกรณ์เสริมอาจมีความแตกต่างกันในแต่ละรุ่น

Penerangan tentang ultrasilencer™ anda

- 1 Paparan (lihat versi yang dikhususkan kemudian)
- 2 Penutup penapis ekzos
- 3 Penapis ekzos
- 4 Slot parkir
- 5 Kord kuasa
- 6 Penapis motor
- 7 Pemegang penapis motor
- 8 S-bag®
- 9 Pemegang S-bag®
- 10 Penutup ruang habuk
- 11 Klip aksesori
- 12 Muncung 3 dalam 1 AeroPro
- 13 Hos AeroPro
- 14 Pemegang AeroPro (lihat versi yang dikhususkan kemudian)
- 15 Tiub teleskopik AeroPro
- 16 Klip parkir
- 17 Paparan untuk model dengan kawalan manual*
- 18 Paparan untuk model dengan kawalan + -*
- 19 Paparan untuk model dengan kawalan jauh*
- 20 Pemegang Klasik AeroPro*
- 21 Pemegang Ergo AeroPro*
- 22 Pemegang Kawalan Jauh AeroPro*
- 23 Muncung Senyap AeroPro
- 24 Muncung Turbo AeroPro*
- 25 Muncung Turbo Mini AeroPro*
- 26 Muncung Parketto AeroPro*

* Aksesori mungkin berbeza daripada satu model kepada model lain.

Penerangan tentang ultrasilencer™ anda

- 1 Paparan (lihat versi yang dikhususkan kemudian)
- 2 Penutup penapis ekzos
- 3 Penapis ekzos
- 4 Slot parkir
- 5 Kord kuasa
- 6 Penapis motor
- 7 Pemegang penapis motor
- 8 S-bag®
- 9 Pemegang S-bag®
- 10 Penutup ruang habuk
- 11 Klip aksesori
- 12 Muncung 3 dalam 1 AeroPro
- 13 Hos AeroPro
- 14 Pemegang AeroPro (lihat versi yang dikhususkan kemudian)
- 15 Tiub teleskopik AeroPro
- 16 Klip parkir
- 17 Paparan untuk model dengan kawalan manual*
- 18 Paparan untuk model dengan kawalan + -*
- 19 Paparan untuk model dengan kawalan jauh*
- 20 Pemegang Klasik AeroPro*
- 21 Pemegang Ergo AeroPro*
- 22 Pemegang Kawalan Jauh AeroPro*
- 23 Muncung Senyap AeroPro
- 24 Muncung Turbo AeroPro*
- 25 Muncung Turbo Mini AeroPro*
- 26 Muncung Parketto AeroPro*

* Aksesori mungkin berbeza daripada satu model kepada model lain.

eng

tw

ind

ch

kor

mal

viet

thai

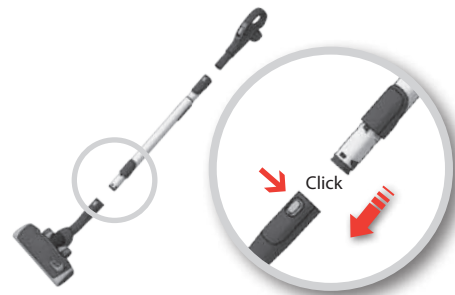

eng

1. Open the dust compartment cover.
Check that the s-bag® is in place.

2. **Insert the hose** (to remove it, press the lock buttons and pull the hose out). Insert the hose into the hose handle until the catches click to engage (press the catches to release the hose).

3. **Attach the telescopic tube to the floor nozzle** (to remove it, press the lock button and pull the nozzle off).

tw

1. 打開集塵室上蓋。
檢查確認 s-bag® 集塵袋已安裝就位。

2. 插入軟管（若要移除它，壓下鎖定按鈕並將軟管向外拉）。將軟管插入軟管握把，直到卡榫咬合發出咔嚓聲為止。（壓下卡榫即可鬆開軟管）。

3. 將伸縮管接上地板吸嘴
（若要移除伸縮管，壓下鎖定按鈕並將吸嘴拉除）。

ind

1. **Buka penutup ruang habuk.**
Periksa bahawa s-bag® berada di tempatnya.

2. **Masukkan hos** (untuk menanggalkannya, tekan butang kunci dan tarik hos keluar). Masukkan hos ke dalam pemegang hos sehingga kancing mengklik dan terpasang (tekan kancing untuk melepaskan hos).

3. **Pasang tiub teleskopik pada muncung lantai** (untuk menanggalkannya, tekan butang kunci dan tarik keluar muncung itu).

ch

1. 打开集尘盒上盖。
检查 s-bag® 集尘袋是否已经安装到位。

2. 插入软管（要取下软管，请按下锁定按钮并拉出软管）。将软管插入软管手柄，直至压扣咔嗒一声接合到位。（按下压扣可松脱软管）。

3. 将伸縮管与地刷相連
（要取下地刷，请按下锁定按钮并拉出地刷）。

kor

1. 먼지 칸 덮개를 엽니다.
S-bag®이 정확한 위치에 있는지 확인합니다.

2. 호스를 삽입합니다(분리하려면 잠금 버튼을 누르고 호스를 당겨 빼십시오). 호스를 걸쇠가 찰카하고 걸릴 때까지 핸들에 끼워 넣습니다(분리하려면 걸쇠를 누릅니다).

3. 길이 조절 튜브를 바닥 노즐에 부착합니다
(분리하려면 잠금 버튼을 누르고 노즐을 빼냅니다).

mal

1. **Buka penutup ruang habuk.**
Periksa bahawa s-bag® berada di tempatnya.

2. **Masukkan hos** (untuk menanggalkannya, tekan butang kunci dan tarik hos keluar). Masukkan hos ke dalam pemegang hos sehingga kancing mengklik dan terpasang (tekan kancing untuk melepaskan hos).

3. **Pasang tiub teleskopik pada muncung lantai** (untuk menanggalkannya, tekan butang kunci dan tarik keluar muncung itu).

viet

1. **Mở nắp khoang bụi.** Kiểm tra xem túi s-bag® có nằm đúng vị trí.

2. **Cắm ống** (để tháo ống, nhấn các nút khóa và kéo ống ra). Cắm ống vào tay cầm ống tới khi các chốt cài khớp với nhau sau tiếng tách (bấm vào các chốt cài để tháo ống ra).

3. **Lắp ống lồng vào vòi hút sàn** (để tháo vòi hút, nhấn vào nút khóa và kéo vòi hút ra).

thai

1. **เปิดฝาของเก็บฝุ่น**
ตรวจสอบว่า s-bag® ใส่ได้ถูกต้อง

2. ใส่ท่อ (นำออกโดยกดปุ่มล็อคแล้วดึงท่อออก) ใส่ท่อเข้าที่มือจับท่อนจนกระทั่งล็อคเข้าที่ (กดที่ล็อคเพื่อปลดท่อออก)

3. **ยึดท่อแนวตรงเข้ากับหัวเป่าพื้น**
(นำออกโดยกดปุ่มล็อคแล้วดึงหัวเป่าออก)

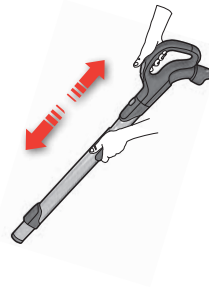
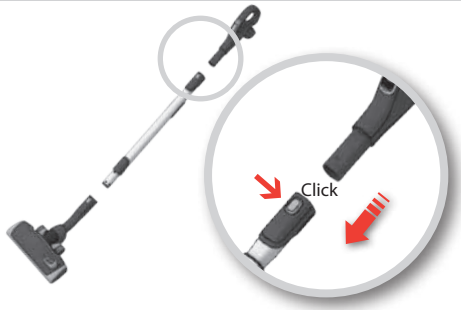

4. **Attach the telescopic tube to the hose handle**
(to remove it, press the lock button and pull the hose handle out).

5. **Adjust the telescopic tube** by holding the lock with one hand and pulling the handle with the other hand.

6. **Pull out the power cord and plug it into the mains.**

eng

4. 將伸縮管接上軟管握把
(若要移除伸縮管，壓下鎖定按鈕並將軟管握把向外拉)。

5. 一隻手握住此鎖，另一隻手拉動握把，以調整伸縮管。

6. 拉出電源線並將其插入電源插座。

tw

4. **Pasang tiub teleskopik pada pemegang hos**
(untuk menanggalkannya, tekan butang kunci dan tarik keluar hos itu).

5. **Laraskan tiub teleskopik dengan memegang kunci dengan sebelah tangan dan menarik pemegang dengan tangan yang satu lagi.**

6. **Tarik keluar kord kuasa dan pasang palam pada sesalur.**

ind

4. 將伸縮管與軟管手柄相連
(要取下軟管手柄，請按下鎖定按鈕並拉出軟管手柄)。

5. 要調節伸縮管，請單手按住鎖定按鈕，然後用另一隻手牽拉手柄。

6. 拉出電源線並將其插入主電源插座。

ch

4. 길이 조절 튜브를 핸들에 부착합니다
(분리하려면 잠금 버튼을 누르고 핸들을 빼냅니다).

5. 한 손으로 잠금 장치를 잡고 다른 손으로 핸들을 당겨 길이 조절 튜브를 조정합니다.

6. 전원 코드를 빼내어 플러그를 전원 콘센트에 꽂습니다.

kor

4. **Pasang tiub teleskopik pada pemegang hos**
(untuk menanggalkannya, tekan butang kunci dan tarik keluar hos itu).

5. **Laraskan tiub teleskopik dengan memegang kunci dengan sebelah tangan dan menarik pemegang dengan tangan yang satu lagi.**

6. **Tarik keluar kord kuasa dan pasang palam pada sesalur.**

mal

4. **Lắp ống lồng vào tay cầm ống**
(để tháo tay cầm ống, nhấn vào nút khóa và kéo tay cầm ống ra).

5. **Điều chỉnh ống lồng bằng cách giữ khóa bằng một tay và kéo tay cầm bằng tay còn lại.**

6. **Kéo dây điện ra và cắm vào mạch điện chính.**

viet

4. **ยึดท่อแนวตรงเข้ากับมือจับท่อ**
(นำออกโดยกดปุ่มล๊อคแล้วดึงมือจับท่อออก)

5. **ปรับท่อทรงกระบอกโดยจับที่ตัวล๊อคด้วยมือข้างหนึ่งและดึงมือจับด้วยมืออีกข้างหนึ่ง**

6. **ดึงสายไฟออก จากนั้นเสียบเข้ากับเต้ารับไฟฟ้า**

thai

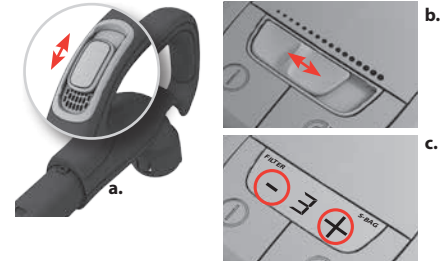

eng

7. **Switch on/off the vacuum cleaner** by pushing the ON/OFF button.

8. **Models with remote control** can also be operated by the ON/OFF button on the handle.*

9. **Adjust suction power.** (depending on model). **a.** Use the suction control on the handle to quickly reduce the airflow. **b.** Use the slider on the cleaner to adjust suction power. **c.** Use the + or - button on the cleaner to adjust suction power.*

tw

7. 按下開關按鈕可開啟或關閉吸塵器的電源。

8. **遙控機型**也可利用握把上的開關按鈕來操作。*

9. **調整吸力。**(視機型而定)。 **a.** 使用握把上的吸力控制器來快速降低氣流。 **b.** 使用吸塵器上的滑桿來調整吸力。 **c.** 使用吸塵器上的「+」或「-」按鈕來調整吸力。*

ind

7. **Hidupkan/matikan pembersih vakum** dengan menekan tombol ON/OFF.

8. **Model dengan kawalan jauh** juga boleh dikendalikan dengan tombol ON/OFF pada pemegang.*

9. **Laraskan kuasa sedutan.** (bergantung pada model). **a.**Gunakan kawalan sedutan pada pemegang untuk mengurangkan aliran udara dengan pantas. **b.**Gunakan gelangsar pada pembersih untuk melaraskan kuasa sedutan. **c.**Gunakan butang + atau - pada pembersih untuk melaraskan kuasa sedutan.*

ch

7. 按下开关按钮打开或关闭吸尘器。

8. **帶遙控器的型號**也可通过手柄上的开关按钮操作。*

9. **调节吸入功率。**(取决于型号)。 **a.** 使用手柄上的风量控制按钮迅速减少气流。 **b.** 使用吸尘器上的滑块来调整吸入功率。 **c.** 使用吸尘器上的 + 或 - 按钮调整吸入功率。*

kor

7. ON/OFF 버튼을 눌러 진공 청소기를 켜거나 끕니다.

8. 원격 제어 모델 또한 핸들부의 ON/OFF 버튼으로 작동할 수 있습니다.*

9. 흡입력을 조절합니다.(모델에 따라 다름). **a.** 핸들부의 흡입 조절기를 이용하여 공기 흐름을 조절합니다. **b.** 청소기의 슬라이더를 이용하여 흡입력을 조절합니다. **c.** 청소기의 + 또는 - 버튼을 이용하여 흡입력을 조절합니다.*

mal

7. **Hidupkan/matikan pembersih vakum** dengan menekan butang ON/OFF.

8. **Model dengan kawalan jauh** juga boleh dikendalikan dengan butang ON/OFF pada pemegang.*

9. **Laraskan kuasa sedutan.**(bergantung pada model). **a.**Gunakan kawalan sedutan pada pemegang untuk mengurangkan aliran udara dengan pantas. **b.**Gunakan gelangsar pada pembersih untuk melaraskan kuasa sedutan. **c.**Gunakan butang + atau - pada pembersih untuk melaraskan kuasa sedutan.*

viet

7. **Bật/tắt máy hút bụi** bằng cách đẩy nút ON/OFF (BẬT/TẮT).

8. Cũng có thể vận hành các model có điều khiển từ xa bằng nút ON/OFF (BẬT/TẮT) trên tay cầm.*

9. **Điều chỉnh công suất hút.**(tùy vào model). **a.**Sử dụng nút điều khiển hút trên tay cầm để giảm luồng khí. **b.**Sử dụng nút trượt trên máy hút bụi để điều chỉnh công suất hút. **c.**Sử dụng nút + hoặc - trên máy hút bụi để điều chỉnh công suất hút.*

thai

7. **เปิด/ปิดเครื่องดูดฝุ่น**โดยกดปุ่ม ON/OFF

8. **รุ่นรีโมตคอนโทรลสามารถสั่งการได้ผ่านปุ่ม ON/OFF ที่มีจับ***

9. **ปรับกำลังดูด (ขึ้นอยู่กับรุ่น)** **a.** ใช้ระบบควบคุมการดูดที่มีมือจับเพื่อลดกระแสอากาศอย่างรวดเร็ว **b.** ใช้แถบเลื่อนที่เครื่องเพื่อปรับกำลังดูด **c.** ใช้ปุ่ม + หรือ - เพื่อปรับกำลังดูด*



10. Adjust suction power. Models with remote control.

To regulate manually press “-” button (minimum) or “+” button (maximum)*

10. 調整吸力。遙控機型。若要手動調節，壓下「-」按鈕（最小）或「+」按鈕（最大）*

10. Laraskan kuasa sedutan.Model dengan kawalan jauh.Untuk mengawal atur secara manual tekan butang “-” (minimum) atau butang “+” (maksimum)*

10. 調整吸入功率。帶遙控器的型號。要手動進行調節，可按“-”按鈕（減小）或“+”按鈕（增大）*

10. 흡입력을 조절합니다.원격 제어 기능이 포함된 모델 수동으로 조절하려면 “-” 버튼(최소) 또는 “+” 버튼(최대)을 누릅니다.*

10. Laraskan kuasa sedutan.Model dengan kawalan jauh.Untuk mengawal atur secara manual tekan butang “-” (minimum) atau butang “+” (maksimum)*

10. Điều chỉnh công suất hút.Các model có điều khiển từ xa.Để điều chỉnh bằng tay, bấm nút “-” (tối thiểu) hoặc nút “+” (tối đa)*

10. ปรับกำลังดูด รุ่นรีโมตคอนโทรล ความคุมด้วยตัวเอง โดยกดปุ่ม“-” (ต่ำสุด) หรือ “+” (สูงสุด)*

11. After vacuuming rewind the cable by pushing the REWIND button.A.

11. 使用完畢後，按下「回捲」按鈕以回捲纜線。A.

11. Selepas memvakum gulung semula kabel dengan menekan butang REWIND.A.

11. 吸尘工作完毕后，按下“收回”按钮可收回电源线。A.

11. 진공 청소기를 사용한 후에는 되감기 버튼을 눌러 전원 코드를 되감습니다. A.

11. Selepas memvakum gulung semula kabel dengan menekan butang REWIND.A.

11. Sau khi hút bụi, cuộn dây lại bằng cách bấm nút REWIND (CUỘN LẠI).A.

11. หลังจากดูดฝุ่นเสร็จ ให้ม้วนสายกลับโดยกดปุ่ม REWINE A.

eng

tw

ind

ch

kor

mal

viet

thai

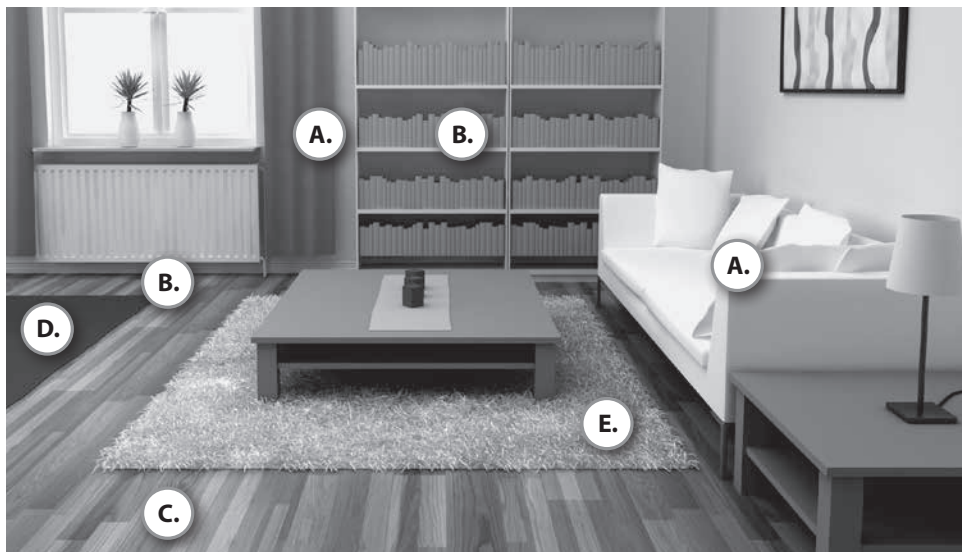
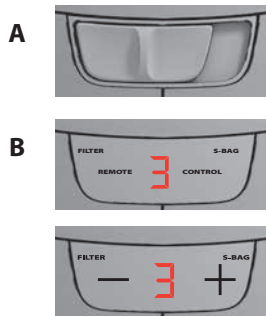

See the reference numbers below to find an optimal performance. (1 = MIN ; 5 = MAX)

B. Follow the numbers for optimal performance.

請見下方的參考數字以得知最理想的效能。(1 表示最小；5 表示最大)

B. 請遵循這些數字，以獲得最理想的效能。

Lihat nombor rujukan di bawah untuk mendapatkan prestasi optimum. (1 = MIN ; 5 = MAKS)

B. Ikuti nombor untuk prestasi optimum.

请参阅下面的参考数值，找到最佳性能所需的数值。(1 = 最小；5 = 最大)

B. 采用相应数值以达到最佳性能。

다음의 참조 번호를 보고 최적의 흡입력을 확인하십시오. (1 = 최소, 5 = 최대)

B. 최적의 성능에 해당하는 숫자로 흡입력을 조절하십시오.

Lihat nombor rujukan di bawah untuk mendapatkan prestasi optimum.(1 = MIN ; 5 = MAKS)

B. Ikuti nombor untuk prestasi optimum.

Xem các số tham khảo dưới đây để tìm hiệu suất tối ưu.(1 = TỐI THIỂU; 5 = TỐI ĐA)

B. Hãy chỉnh theo các số này để có hiệu suất tối ưu.

ดูเลขอ้างอิงด้านล่างเพื่อตรวจสอบเกณฑ์ประสิทธิภาพในการทำงานที่เหมาะสม (1 = ต่ำสุด ; 5 = สูงสุด)

B. ปฏิบัติตามตัวเลขระบุประสิทธิภาพในการทำงานที่เหมาะสม

eng

tw

ind

ch

kor

mal

viet

thai



3in1

A.



3in1

B.

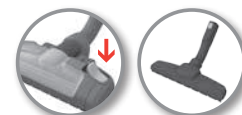

C.



D.

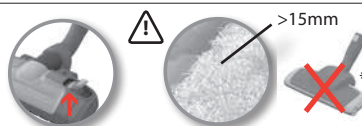

E.



eng

1. A practical parking position (and at the same time, a back saving feature) when you pause during cleaning.
2. A parking position which makes it easy to carry and store the vacuum cleaner.

tw

1. 這種收納方式在暫停清潔時很有用 (同時能節省後方空間)。
2. 這種收納方式方便您提起及存放吸塵器。

ind

1. Kedudukan parkir yang praktikal (dan pada masa yang sama, ciri ... penjimatan) apabila anda menjeda semasa pembersihan.
2. Kedudukan parkir yang menjadikannya mudah untuk mengangkat dan menyimpan pembersih vakum.

ch

1. 非常实用的吸尘器存放位置，适用于暂停清洁时存放吸尘器 (同时还可节省背部空间)。
2. 存放位置使吸尘器的携带和存放更加轻松。

kor

1. 청소 중 잠시 멈출 때 유용한 보관 위치(및 동시에 후면 보호 기능)
2. 진공 청소기를 쉽게 운반하고 보관할 수 있는 보관 위치

mal

1. Kedudukan parkir yang praktikal (dan pada masa yang sama, ciri penjimatan) apabila anda menjeda semasa pembersihan.
2. Kedudukan parkir yang menjadikannya mudah untuk mengangkat dan menyimpan pembersih vakum.

viet

1. Vị trí dựng vòi tiện dụng (và đồng thời cũng giúp giữ an toàn) khi bạn tạm dừng máy trong lúc làm vệ sinh.
2. Vị trí dựng vòi giúp bạn di chuyển và cất giữ máy hút bụi dễ dàng.

thai

1. ตำแหน่งพักวางที่เหมาะสม (และป้องกันอุปกรณ์ด้านหลังในเวลาเดียวกัน) ขณะหยุดทำความสะอาดชั่วคราว
2. ตำแหน่งพักวางทำให้สะดวกในการเคลื่อนย้ายหรือจัดเก็บเครื่องดูดฝุ่น

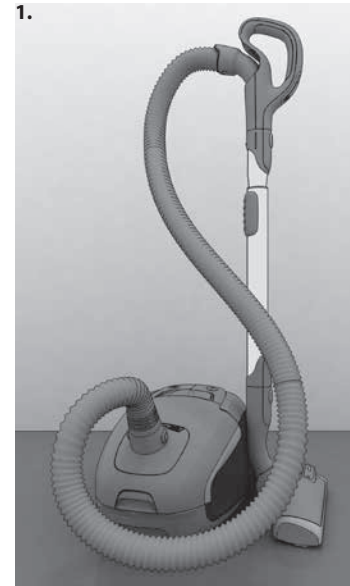

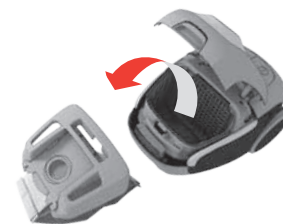
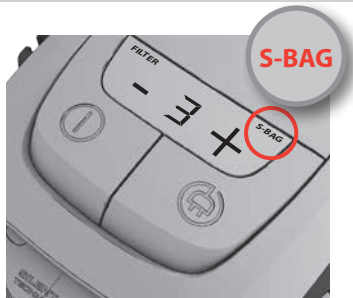

1. **Models with digital display:**
Change the dust bag when the s-bag® indicator is illuminated. *

2. **Models with mechanical indicator:**
The dust bag, s-bag®, must be replaced at the latest when the indicator window is completely red. Read with the nozzle lifted up. *

3. **Open the dust compartment cover.**

4. **Lift out the s-bag® holder.**

1. 附有數位顯示器的機型：當 s-bag® 標誌亮起時，請更換集塵袋。 *

2. 附有機械指示燈的機型：
最遲必須在指示燈視窗完全變成紅色前更換 s-bag® 集塵袋。先提起吸嘴再查看顏色。 *

3. 打開集塵室上蓋。

4. 提出 s-bag® 支架。

1. **Model dengan paparan digital:**Tukar beg habuk apabila penunjuk s-bag® bercahaya. *

2. **Model dengan penunjuk mekanikal:**
Beg habuk, s-bag®, mestilah digantikan paling lewat semasa tetitkap penunjuk merah sepenuhnya. Baca dengan muncung diangkat. *

3. **Buka penutup ruang habuk.**

4. **Angkat keluar pemegang s-bag®.**

1. 帶有數字顯示屏的型號：s-bag® 指示燈亮起時，請更換集塵袋。 *

2. 帶機械指示器的型號：
在指示器窗口完全變紅之前，必須更換集塵袋 s-bag®。抬起地刷後可查看。 *

3. 打開集塵室上蓋。

4. 抬起 s-bag® 集塵袋架。

1. 디지털 디스플레이가 포함된 모델:S-bag® 표시등이 켜지면 먼지 봉투를 교체합니다. *

2. 기계식 표시등이 포함된 모델:
최소한 표시 창이 완전히 빨간색이 되기 전에는 먼지 봉투 s-bag®을 교체해야 합니다.노즐을 위로 올린 상태에서 확인합니다. *

3. 먼지 칸 덮개를 엽니다.

4. s-bag® 홀더를 들어 올려 꺼냅니다.

1. **Model dengan paparan digital:**Tukar beg habuk apabila penunjuk s-bag® bercahaya. *

2. **Model dengan penunjuk mekanikal:**
Beg habuk, s-bag®, mestilah digantikan paling lewat semasa tetitkap penunjuk merah sepenuhnya. Baca dengan muncung diangkat. *

3. **Buka penutup ruang habuk.**

4. **Angkat keluar pemegang s-bag®.**

1. Các model có màn hình kỹ thuật số: Thay túi đựng bụi khi đèn báo túi s-bag® phát sáng. *

2. Các model có đèn báo cơ khí:
Túi đựng bụi, túi s-bag®, phải được thay thế muộn nhất là khi cửa sổ đèn báo chuyển hoàn toàn sang màu đỏ. Nhắc vòi hút lên để xem tín hiệu. *

3. Mở nắp khoang bụi.

4. Nhấc giá đỡ túi s-bag® ra.

1. รุ่นที่มีจอดิจิทัล: เปลี่ยนถุงเก็บฝุ่นเมื่อไฟเตือน s-bag® ติดสว่าง *

2. รุ่นแสดงสถานะด้วยกลไก:
ถุงฝุ่น s-bag® จะต้องเปลี่ยนใหม่โดยเร็วเมื่อช่องแสดงผลเป็นสีแดงหมด อ่านผลโดยยกหัวป้าขึ้น *

3. เปิดฝาของเก็บฝุ่น

4. ยกที่เก็บ s-bag® ออก

eng

tw

ind

ch

kor

mal

viet

thai

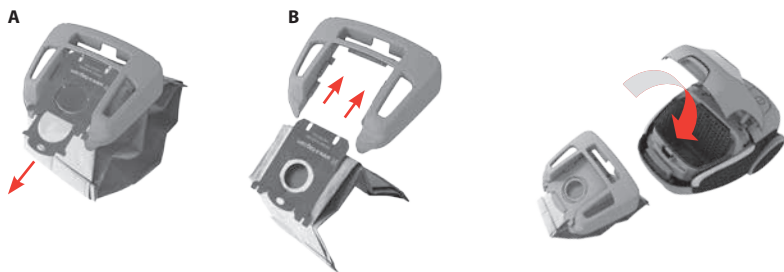

eng

5. **A** Pull the cardboard to remove the s-bag® from the insert. This automatically seals the s-bag® and prevents dust leaking out.
B Insert a new s-bag® by pushing the cardboard right into the end of the groove in the insert

6. Place the dust bag holder back into the dust compartment and close the lid.

Always change the s-bag® when the indicator signal is illuminated even if the s-bag® is not full (it may be blocked) and after using carpet cleaning powder. Use only Electrolux original synthetic s-bag®. www.s-bag.com

tw

5. **A** 拉動紙板，將 s-bag® 集塵袋從墊片中取出。此舉會自動密封 s-bag® 集塵袋，並防止灰塵漏出。
B 將紙板直接推入墊片的溝槽底部，以插入新的 s-bag® 集塵袋

6. 將集塵袋支架放回集塵室，然後蓋上蓋子。

當指示燈信號亮起時，即使 s-bag® 集塵袋沒有裝滿，請務必更換 s-bag® 集塵袋（因為可能堵住了），在使用地毯清潔粉後也必須更換。只能夠使用 Electrolux 原廠的合成 s-bag® 集塵袋。
www.s-bag.com

ind

5. **A** Tarik kadbod untuk menanggalkan s-bag® daripada penyisip. Ini mengedapkan s-bag® secara automatik dan mengelakkan kebocoran habuk.
B Masukkan s-bag® baharu dengan menekan kadbod terus ke belakang alur penyisip

6. Letakkan semula pemegang beg habuk ke ruang habuk dan tutup penutup.

Sentiasa tukar s-bag® apabila isyarat penunjuk bercahaya walaupun s-bag® tidak penuh (ia mungkin sudah tersekat) dan selepas menggunakan serbuk pembersih permaidani. Hanya gunakan beg sintetik s-bag® Electrolux yang asli. www.s-bag.com

ch

5. **A** 拉動紙板以從嵌圈上卸下 s-bag®。這樣可自動密封 s-bag® 並防止灰塵漏出。
B 將紙板一直推動到嵌圈凹槽的末端，插入新的 s-bag®

6. 將集塵袋架放回集塵盒並合上蓋子。

指示燈信號亮起時和清理地毯粉後，務必更換 s-bag®，即使 s-bag® 未裝滿（可能被堵塞）也需如此。只能使用伊萊克斯原裝的合成材料 s-bag®。
www.s-bag.com

kor

5. **A.** 판지를 당겨 홀더에서 s-bag®을 분리합니다. 자동으로 s-bag®이 밀폐되어 먼지가 새지 않습니다.
B. 판지를 홀더의 홈 끝으로 바로 밀어 넣어 새로운 s-bag®을 끼웁니다.

6. 먼지 봉투 홀더를 다시 먼지 칸으로 넣고 덮개를 닫습니다.

S-bag®이 꽉 차지 않더라도 표시등이 켜지거나(막힐 수 있음) 카펫 청소용 가루 세제를 사용한 후에는 항상 s-bag®을 교체합니다. Electrolux 정품 s-bag®만 사용합니다. www.s-bag.com

mal

5. **A** Tarik kadbod untuk menanggalkan s-bag® daripada penyisip. Ini mengedapkan s-bag® secara automatik dan mengelakkan kebocoran habuk.
B Masukkan s-bag® baharu dengan menekan kadbod terus ke belakang alur penyisip

6. Letakkan semula pemegang beg habuk ke ruang habuk dan tutup penutup.

Sentiasa tukar s-bag® apabila isyarat penunjuk bercahaya walaupun s-bag® tidak penuh (ia mungkin sudah tersekat) dan selepas menggunakan serbuk pembersih permaidani. Hanya gunakan beg sintetik s-bag® Electrolux yang asli. www.s-bag.com

viet

5. **A** Kéo tấm bia cứng để tháo túi s-bag® khỏi khung lắp. Thao tác này sẽ tự động bịt kín túi s-bag® và tránh cho bụi khỏi lọt ra ngoài.
B Lắp túi s-bag® mới vào bằng cách đẩy tấm bia cứng vào tận cùng rãnh trong khung lắp

6. Đặt giá đỡ túi đựng bụi vào khoang bụi và đóng nắp.

Luôn thay túi s-bag® khi tín hiệu đèn báo phát sáng kể cả khi túi s-bag® chưa đầy (nó có thể bị kẹt) và sau khi sử dụng bột giặt thảm. Chỉ sử dụng túi s-bag® tổng hợp chính hãng của Electrolux.
www.s-bag.com

thai

5. ดึงกระดาษเพื่อนำ s-bag® ออก s-bag® จะถูกซีลกันรั่วอัตโนมัติเพื่อป้องกันฝุ่นเล็ดรอดออกมา
B ใส่ s-bag® ใหม่โดยดันกระดาษเข้าที่ปลายร่องในจุดติดตั้ง

6. ติดตั้งที่เก็บถุงฝุ่นกลับเข้าไปในช่องตั้งฝุ่นแล้วปิดฝา

เปลี่ยน s-bag® เมื่อไฟเตือนติดสว่างแม้ว่า s-bag® จะไม่เต็ม (อาจอุดตัน) และหลังจากใช้ผงน้ำยาทำความสะอาดพรม ใช้เฉพาะ s-bag® สังเคราะห์แท้จาก Electrolux โดยเข้าไปที่ www.s-bag.com

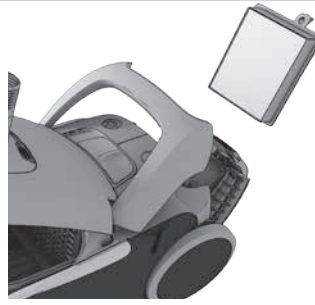

1. **Models with digital display:** Replace / clean* the exhaust filter when the "filter" indicator is illuminated.
* Washable filters only

2. **Models with mechanical suction power control:** Replace / clean* the exhaust filter at every 5th replacement of the dust bag, s-bag®

1. 附有數位顯示器的機型：當「FILTER」（濾網）指示燈亮起時，請更換/清潔*排氣濾網。
* 限用水洗式濾網

2. 附有吸力調節功能扭的機型：每更換 s-bag® 集塵袋五次，請更換/清潔*排氣濾網

1. **Model dengan paparan digital:** Ganti / bersihkan* penapis ekzos apabila penunjuk "penapis" bercahaya.
* Penapis boleh cuci sahaja

2. Model dengan kawalan kuasa sedutan mekanikal: Ganti / bersihkan* penapis ekzos setiap penggantian ke-5 beg habuk, s-bag®

1. 帶有數字顯示屏的型號：“FILTER”指示燈亮起時，請更換/清洗* 出風口濾網。
* 仅限可冲洗濾網

2. 帶機械抽吸功率控制按鈕的型號：在每更換五次吸塵袋、s-bag® 後更換/清洗* 出風口濾網

1. 디지털 디스플레이가 포함된 모델: "필터 (filter)" 표시등이 켜지면 배기 필터를 교체/세척합니다.*
* 세척용 필터만 해당

2. 기계식 흡입 조절 슬라이더가 포함된 모델: 먼지 봉투 s-bag®을 5회 교체할 때마다 배기 필터를 교체/세척합니다.*

1. **Model dengan paparan digital:** Ganti / bersihkan* penapis ekzos apabila penunjuk "penapis" bercahaya.
* Penapis boleh cuci sahaja

2. **Model dengan kawalan kuasa sedutan mekanikal:** Ganti / bersihkan* penapis ekzos setiap penggantian ke-5 beg habuk, s-bag®

1. Các model có màn hình kỹ thuật số: Thay thế / vệ sinh* bộ lọc khí xả khi đèn báo "bộ lọc" phát sáng.
* chỉ dùng các bộ lọc có thể giặt

2. Các model có điều khiển công suất hút cơ khí: Thay thế / vệ sinh* bộ lọc khí xả sau khi thay thế túi đựng bụi, túi s-bag®, 5 lần

1. รุ่นที่มีจอดิจิทัล: เปลี่ยน/ทำความสะอาด* กรองไอเสียหากไฟเตือน "ไส้กรอง" ติดสว่าง* เฉพาะไส้กรองแบบล้างได้

2. รุ่นที่ใช้ระบบควบคุมการดูดแบบกลไก: เปลี่ยน/ทำความสะอาด* ไส้กรองไอเสียทุกครั้งที 5 ที เปลี่ยนถุงเก็บฝุ่น s-bag®

eng

tw

ind

ch

kor

mal

viet

thai

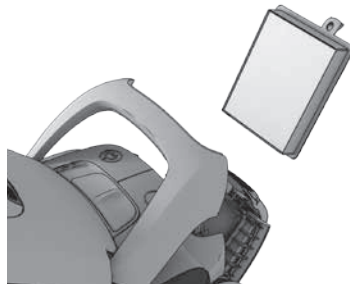

eng

3. **Open the filter lid** by pushing the two buttons simultaneously under the handle. Use Electrolux original filters: EFH12, EFH12W, EFH13W.

4. Lift out the filter and check the color of the frame: **Green colored = Must be replaced by a new filter.** (non-washable filter) **Blue colored = Replace by a new filter or clean it, see 5.** (washable filter)

5. **Cleaning the washable exhaust filter** Rinse the inside (dirty side) in lukewarm tap water. Tap the filter frame to remove the water. Repeat the process four times.

tw

3. 同時按下握把下方的兩個按鈕，以打開濾網蓋。請使用 Electrolux 原廠濾網，即 EFH12、EFH12W、EFH13W。

4. 提出濾網並檢查框架的顏色，綠色表示必須更換新的濾網。(非水洗式濾網) 藍色表示更換新濾網或清潔目前使用的濾網，請參閱第 5 點。(水洗式濾網)

5. 清潔可清洗的排氣濾網以微溫的自來水沖洗內部(骯髒面)。輕拍濾網框架，將水瀝出。請重複此程序四次。

ind

3. **Buka penutup penapis** dengan menekan dua butang secara serentak di bawah pemegang. Gunakan penapis Electrolux yang asli: EFH12, EFH12W, EFH13W.

4. Angkat keluar penapis dan periksa warna bingkai: **Berwarna hijau = Mesti digantikan dengan penapis baharu.** (penapis tidak boleh cuci) **Berwarna biru = Gantikan dengan penapis baharu atau cuci penapis itu, lihat 5.** (penapis boleh cuci)

5. **Membersihkan penapis ekzos boleh cuci** Bilas bahagian dalam (sisi yang kotor) dengan air paip yang suam. Ketuk bingkai penapis untuk mengeluarkan air. Ulang proses sebanyak empat kali

ch

3. 通过同时按下手柄下方的两个按钮打开滤网盖。请使用伊莱克斯的原装滤网：EFH12、EFH12W、EFH13W。

4. 抬起滤网并检查框架的颜色：绿色 = 必须用新的滤网更换。(不可冲洗的滤网) 蓝色 = 用新的滤网进行更换或进行清洗，请参见第 5 点。(可冲洗滤网)

5. 清洗可冲洗出口滤网 在微温自来水下冲洗内部(脏污面)。轻拍滤网框架，去除水份。重复本流程四次。

kor

3. 손잡이 아래에 있는 2개의 버튼을 동시에 눌러 필터 덮개를 엽니다. Electrolux 정품 필터(EFH12, EFH12W, EFH13W)를 사용합니다.

4. 필터를 분리하여 프레임의 색상을 확인합니다. 녹색 = 새로운 필터로 교체해야 합니다. (세척 불가능 필터) 청색 = 새로운 필터로 교체하거나 세척합니다. 5번을 참고하십시오. (세척가능한 필터)

5. 세척가능한 배기 필터 세척: 내부(지저분한 면)를 미온수로 씻어냅니다. 필터 프레임을 두드려 물기를 제거합니다. 이 과정을 4번 반복합니다.

mal

3. **Buka penutup penapis** dengan menekan dua butang secara serentak di bawah pemegang. Gunakan penapis Electrolux yang asli: EFH12, EFH12W, EFH13W.

4. Angkat keluar penapis dan periksa warna bingkai: **Berwarna hijau = Mesti digantikan dengan penapis baharu.** (penapis tidak boleh cuci) **Berwarna biru = Gantikan dengan penapis baharu atau cuci penapis itu, lihat 5.** (penapis boleh cuci)

5. **Membersihkan penapis ekzos boleh cuci** Bilas bahagian dalam (sisi yang kotor) dengan air paip yang suam. Ketuk bingkai penapis untuk mengeluarkan air. Ulang proses sebanyak empat kali

viet

3. Mở nắp bộ lọc bằng cách ấn hai nút đồng thời bên dưới tay cầm. Sử dụng các bộ lọc chính hãng của Electrolux: EFH12, EFH12W, EFH13W.

4. Nhấc bộ lọc ra và kiểm tra màu của khung: Xanh lục = Phải thay thế bằng bộ lọc mới. (bộ lọc không thể giặt) Xanh lam = Thay thế bằng bộ lọc mới hoặc vệ sinh bộ lọc cũ, xem mục 5. (bộ lọc có thể giặt)

5. Vệ sinh bộ lọc khí xả có thể giặt Rửa mặt bên trong (mặt bẩn) dưới vòi nước ấm. Gõ lên khung bộ lọc để làm khô nước. Lặp lại quy trình này bốn lần.

thai

3. เปิดฝาดรอปไอ้กรองโดยดันปุ่มสองปุ่มพร้อม ๆ กัน ด้านล่างมือจับ ใช้เฉพาะไอ้กรองแท้จาก Electrolux: EFH12, EFH12W, EFH13W

4. ยกไอ้กรองออกและตรวจสอบสีของโครงเครื่อง: สีเขียว = ต้องเปลี่ยนไอ้กรองใหม่ (ไอ้กรองล้างไม่ได้) สีน้ำเงิน = เปลี่ยนไอ้กรองใหม่หรือทำความสะอาด ดูในข้อ 5. (ไอ้กรองล้างได้)

5. การทำความสะอาดไอ้กรองไอเสียแบบล้างได้ ล้างด้านใน (ด้านสกปรก) ด้วยน้ำก๊อกอุ่น ๆ เคาะโครงไอ้กรองเพื่อไล่น้ำออก ทวนซ้ำขั้นตอนสี่ครั้ง

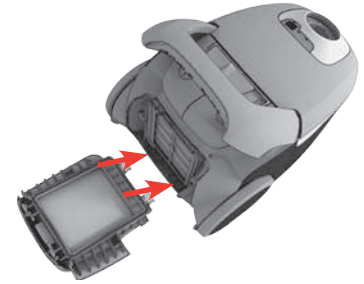

Note: Do not use cleaning agents and avoid touching the filter surface. Let the filter dry completely (min. 12 h in room temperature) before putting back! We recommend to change the washable filter also at least once in a year or when it is very dirty or damaged.

備註：請勿使用清潔劑，並避免觸碰濾網表面。待濾網全乾（至少置於室溫下 12 小時）之後再放回濾網！我們建議每年至少也要更換水洗式濾網一次，或在它非常骯髒或受損時予以更換。

Nota: Jangan gunakan agen pembersihan dan elakkan daripada menyentuh permukaan penapis. Biarkan penapis mengering sepenuhnya (min. 12 j di dalam suhu bilik) sebelum meletakkannya kembali! Kami mengesyorkan agar penapis boleh cuci juga ditukar sekurang-kurangnya sekali setahun atau jika ia sangat kotor atau sudah rosak.

注意：切勿使用清潔劑，同時應避免碰觸濾網表面。在放回濾網前，務必讓濾網完全乾燥（至少在室溫下放置 12 小時）！我們建議每年至少更換可沖洗濾網一次，或者在其變得很髒或者破損時進行更換。

참고: 세제를 사용하지 마시고 필터 표면에 손대지 마십시오. 필터를 다시 끼우기 전에 완벽히 건조하십시오(실온에서 최소 12시간). 세척가능한 필터도 최소 연 1회 또는 매우 지저분하거나 손상된 경우에는 교체할 것을 권장합니다.

Nota: Jangan gunakan agen pembersihan dan elakkan daripada menyentuh permukaan penapis. Biarkan penapis mengering sepenuhnya (min. 12 j di dalam suhu bilik) sebelum meletakkannya kembali! Kami mengesyorkan agar penapis boleh cuci juga ditukar sekurang-kurangnya sekali setahun atau jika ia sangat kotor atau sudah rosak.

Lưu ý: Không dùng chất tẩy rửa và tránh chạm vào bề mặt bộ lọc. Để bộ lọc khô hẳn (tối thiểu trong 12 tiếng ở nhiệt độ phòng) trước khi lắp lại! Chúng tôi khuyên nghị thay bộ lọc có thể giặt ít nhất một lần mỗi năm hoặc khi bộ lọc quá bẩn hay hư hỏng.

หมายเหตุ: อย่าใช้น้ำยาทำความสะอาด และระวังอย่าสัมผัสผิวด้านในของไส้กรอง
ให้ไส้กรองแห้งสนิท (อย่าต่ำกว่า 12 ชม. ที่อุณหภูมิห้อง) ก่อนใส่กลับเข้าที่! ขอแนะนำให้เปลี่ยนไส้กรองแบบล้างได้ อย่างน้อยปีละครั้งหรือเมื่อสกปรกหรือเสียหาย

6. When the filter has been replaced, the filter lid can be pushed back until the two buttons click in.

6. 更換濾網後，可以推回濾網蓋（推到兩個按鈕卡入定位為止）。

6. Apabila penapis telah diganti, penutup penapis boleh ditekan ke belakang hingga dua butang mengklik masuk.

6. 在更換濾網之後，可將過濾網蓋推回，直至兩個按鈕咔嚓一聲接合到位。

6. 필터를 교체하면 2개의 버튼이 찰칵하고 걸릴 때까지 필터 덮개를 다시 닫습니다.

6. Apabila penapis telah diganti, penutup penapis boleh ditekan ke belakang hingga dua butang mengklik masuk.

6. Khi thay xong bộ lọc, có thể đẩy nắp bộ lọc trở lại tới khi hai nút khớp vào nhau.

6. ขณะเปลี่ยนไส้กรองใหม่ สามารถดันฝาไส้กรองกลับเข้าไปจนกระทั่งปุ่มสองปุ่มคลิกแล้ว

7. If the filter lid comes loose, restore by positioning the two hinges at the bottom and push the filter lid back until both of the two buttons click in.

7. 如果濾網蓋鬆脫，請將兩個鉸鏈放在底部並推回濾網蓋（推到兩個按鈕卡入定位為止），以讓濾網蓋復位。

7. Jika penutup penapis menjadi longgar, pulihkan dengan membetulkan kedudukan dua engsel di bahagian bawah dan menekan penutup penapis sehingga dua butang mengklik masuk.

7. 如果濾網蓋變得鬆動，可將兩個鉸鏈置於底部並將濾網蓋推回，直至兩個按鈕咔嚓一聲接合到位，從而讓蓋子重新固定好。

7. 필터 덮개가 느슨해지면 2개의 연결부가 바닥을 향하게 하고 두 버튼이 모두 찰칵하고 걸릴 때까지 필터 덮개를 다시 닫습니다.

7. Jika penutup penapis menjadi longgar, pulihkan dengan membetulkan kedudukan dua engsel di bahagian bawah dan menekan penutup penapis sehingga dua butang mengklik masuk.

7. Nếu nắp bộ lọc bị rời ra, hãy lắp lại bằng cách định vị hai bản lề ở phía dưới cùng và đẩy nắp bộ lọc trở lại cho tới khi hai nút khớp với nhau.

7. หากฝาไส้กรองหลวม ให้แก้ไขโดยปรับบานพับทั้งสองที่ด้านล่าง และดันฝาไส้กรองกลับจนกระทั่งปุ่มทั้งสองคลิกแล้ว

eng

tw

ind

ch

kor

mal

viet

thai

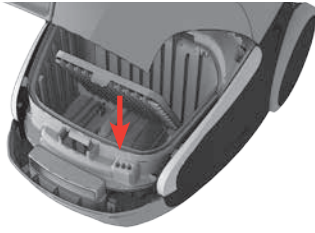

eng

1. **Replace the motor filter when dirty or after every 5th s-bag®.** Push the filter holder down and pull it out. Exchange the filter and close the lid.

tw

1. 在馬達濾網變髒或每更換 s-bag® 集塵袋五次之後，更換馬達濾網。向下推動濾網支架，將它拉出來。替換濾網並蓋上蓋子。

ind

1. **Gantikan penapis motor apabila kotor atau selepas setiap s-bag® ke-5.** Tekan pemegang penapis ke bawah dan tarik keluar. Tukar penapis dan tutup penutup.

ch

1. **电机过滤网脏污或每更换 5 次 s-bag® 后，请更换电机过滤网。**按下电机过滤网架并将其拉出。更换过滤网并合上盖子。

kor

1. **모터 필터는 지저분할 때 또는 s-bag®을 5회 교체할 때 마다 교체합니다.**필터 홀더는 밀어 내린 후 당겨 빼냅니다.필터를 교체하고 덮개를 닫습니다.

mal

1. **Gantikan penapis motor apabila kotor atau selepas setiap s-bag® ke-5.** Tekan pemegang penapis ke bawah dan tarik keluar. Tukar penapis dan tutup penutup.

viet

1. **Thay thế bộ lọc động cơ khi nó bị bẩn hoặc sau khi thay túi s-bag® 5 lần.** Ấn giá đỡ bộ lọc xuống và kéo nó ra. Thay bộ lọc và đóng nắp.

thai

1. **เปลี่ยนไส้กรองมอเตอร์เมื่อสกปรกหรือทุก ๆ รอบที่ 5 ที่เปลี่ยน s-bag®** กดที่ไส้กรองลงแล้วดึงออก เปลี่ยนไส้กรองและปิดฝา

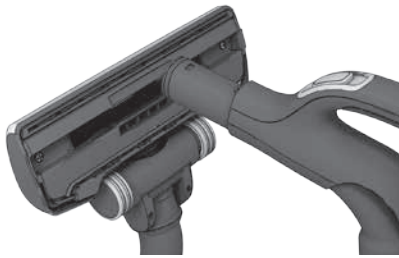

1. Disconnect the nozzle from the tube. Use the hose handle to clean the nozzle.

2. **If the wheels are stuck**, clean them by removing the wheel cap with a small screwdriver.

3. Unscrew the wheel axis and clean all parts. Refit in reverse order.

1. 將吸嘴從伸縮管斷開。使用軟管握把來清潔吸嘴。

2. 如果轉輪卡住，請用小型螺絲起子旋下轉輪蓋，然後清潔轉輪。

3. 旋鬆轉輪軸，然後清潔所有的零件。以反向順序重新裝回。

1. Tanggalkan muncung daripada tiub. Gunakan pemegang hos untuk membersihkan muncung.

2. **Jika roda tersekat**, bersihkan dengan menanggalkan penutup roda dengan pemutar skru yang kecil.

3. Buka skru pada paksi roda dan bersihkan semua bahagian. Pasang semula dalam aturan songsang.

1. 將地刷與伸縮管斷開。用軟管手柄清潔地刷。

2. 如果滾輪被卡住，請用小螺絲刀拆下滾輪蓋，對其進行清潔。

3. 用螺絲刀取下滾輪軸並清潔所有部件。按相反的顺序重新組裝。

1. 튜브에서 노즐을 분리합니다. 핸들 흡입구를 사용하여 노즐을 청소합니다.

2. 바퀴가 걸린 경우, 소형 드라이버를 사용해 바퀴 덮개를 열고 청소합니다.

3. 바퀴 축을 풀어내고 모든 부품을 청소합니다. 부품을 분리한 역순으로 재조립합니다.

1. Tanggalkan muncung daripada tiub. Gunakan pemegang hos untuk membersihkan muncung.

2. **Jika roda tersekat**, bersihkan dengan menanggalkan penutup roda dengan pemutar skru yang kecil.

3. Buka skru pada paksi roda dan bersihkan semua bahagian. Pasang semula dalam aturan songsang.

1. **Tháo vòi hút khỏi ống.** Dùng tay cầm ống để vệ sinh vòi hút.

2. **Nếu bánh xe bị kẹt, làm sạch bằng cách tháo nắp bánh xe bằng tua-vít nhỏ.**

3. **Tháo trục bánh xe và lau sạch mọi bộ phận.** Lắp lại theo trình tự ngược lại.

1. ปลดหัวจ่ายออกจากสาย ใช้มือจับสายเพื่อทำความสะอาดหัวจ่าย

2. หากล้อค้าง ให้ทำความสะอาดโดยนำฝาครอบล้อออกโดยใช้ไขควงขนาดเล็ก

3. ถอดสกรูแกนล้อแล้วทำความสะอาดชิ้นส่วนทั้งหมดประกอบเข้าไปใหม่ในลำดับย้อนหลัง

eng

tw

ind

ch

kor

mal

viet

thai



eng

1. **Cleaning the Turbo nozzle:** (certain models only) Disconnect the nozzle from the vacuum cleaner tube and remove entangled threads, etc. by snipping them away with scissors. Use the hose handle to clean the nozzle. *

tw

1. **清潔 Turbo 吸頭:** (僅限於某些機型) 將吸嘴從吸塵器伸縮管斷開，然後用剪刀剪除纏住的線絲等物。使用軟管握把來清潔吸嘴。 *

ind

1. **Membersihkan muncung Turbo:** (model tertentu sahaja) Tanggalkan muncung daripada tiub pembersih vakum dan tanggalkan bebenang yang tersangkut, dll. dengan memotongnya menggunakan gunting. Gunakan pemegang hos untuk membersihkan muncung. *

ch

1. **清洁风动吸头:** (仅限特定型号) 将风动吸头从吸尘器伸缩管上卸下，并用剪刀剪掉交缠的丝线等杂物。用软管手柄清洁吸嘴。 *

kor

1. **Turbo 노즐 청소:** (특정 모델만 해당) 진공 청소기에서 노즐을 분리하고 얽힌 실 등을 가위로 잘라 제거합니다. 핸들 흡입구를 사용하여 노즐을 청소합니다. *

mal

1. **Membersihkan muncung Turbo:** (model tertentu sahaja) Tanggalkan muncung daripada tiub pembersih vakum dan tanggalkan bebenang yang tersangkut, dll. dengan memotongnya menggunakan gunting. Gunakan pemegang hos untuk membersihkan muncung. *

viet

1. **Vệ sinh vòi hút Tuabin:** (chỉ ở một số model nhất định) Tháo vòi hút khỏi ống máy hút bụi và tháo những sợi dây bị vướng vào, v.v... bằng cách dùng kéo cắt. Dùng tay cầm ống để vệ sinh vòi hút. *

thai

1. **การทำความสะอาดหัวเป่า Turbo:** (เฉพาะบางรุ่น) ปลดหัวเป่าจากท่อเครื่องดูดฝุ่น จากนั้นนำเกลียวที่มีปัญหา ฯลฯ ออก โดยตัดเส้นด้วยกรรไกร ใช้มือจับสายเพื่อทำความสะอาดหัวจ่าย *

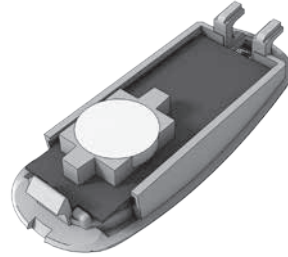

1. Change battery when light indicator is not responding when pressing any button. *

1. 如果在按下任何按鈕後，指示燈無任何回應，請更換電池。 *

1. Tukar bateri apabila lampu penunjuk tidak memberi tindak balas apabila menekan sebarang butang. *

1. 如果在按下任何按钮后指示灯都没有反应，则需要更换电池。 *

1. 어떤 버튼을 눌러도 표시등이 반응하지 않는 경우 배터리를 교체합니다. *

1. Tukar bateri apabila lampu penunjuk tidak memberi tindak balas apabila menekan sebarang butang. *

1. Thay pin khi đèn báo không phản ứng gì khi bấm các nút. *

1. เปลี่ยนแบตเตอรี่เมื่อไฟสัญญาณไม่ตอบสนองหลังจากกดปุ่มใด ๆ *

2. Use only batteries type LITHIUM CR2032. Batteries must be removed from the appliance before it is scrapped and are to be disposed of safely. *

2. 只能使用 CR2032 鋰電池。在棄置本機之前，必須先將電池取出，也必須以安全的方式處置電池。 *

2. Hanya gunakan bateri jenis LITHIUM CR2032.Bateri mesti dikeluarkan daripada perkakas sebelum ia dibuang dan perlu dilupuskan dengan selamat. *

2. 只能使用电池型号 LITHIUM CR2032。电池报废前，必须将其从器具中拆下，然后对其进行安全地处置。 *

2. 배터리 유형 LITHIUM CR2032만 사용합니다. 폐기하기 전에 배터리를 분리 한 후 안전하게 버려야 합니다. *

2. Hanya gunakan bateri jenis LITHIUM CR2032.Bateri mesti dikeluarkan daripada perkakas sebelum ia dibuang dan perlu dilupuskan dengan selamat. *

2. Chỉ dùng pin loại LITHIUM CR2032.Phải tháo pin khỏi thiết bị trước khi pin bị xước và phải được thải bỏ một cách an toàn. *

2. ใช้แบตเตอรี่ LITHIUM CR2032 ต้องนำแบตเตอรี่ออกจากเครื่องก่อนแยกส่วนและทิ้งตามขั้นตอนที่ปลอดภัย *

eng

tw

ind

ch

kor

mal

viet

thai

The vacuum cleaner does not start

- Check that the cable is connected to the mains.
- Check that the plug and cable are not damaged.
- Check for a blown fuse.
- Check if the battery indicator lamp responds (certain models only).

The s-bag® indicator light is illuminated (only at specific models)

- Check if the s-bag® is full or blocked.
- If you have already changed the s-bag®, change the motor filter.

The filter indicator light is illuminated (only at specific models)

- Change the exhaust filter

The cleaner stops

The cleaner might be overheated; disconnect it from the mains; check if the nozzle, tube or hose are blocked. Let the cleaner cool down for 30 minutes before plugging it in again.

If the cleaner still does not work, contact an authorized Electrolux service centre.

Clearing the hose

Clear the hose by "squeezing" it. However, be careful in case the obstruction has been caused by glass or needles caught inside the hose.

Note: The warranty does not cover any damage to the hose caused by cleaning it.

Water has been sucked into the vacuum cleaner

It will be necessary to replace the motor at an authorized Electrolux service centre. Damage to the motor caused by the penetration of water is not covered by the warranty.

For any further problems, contact an authorized Electrolux service centre.

Pembersih vakum tidak hidup

- Periksa bahawa kabel disambungkan pada sesalur.
- Periksa bahawa palam dan kabel tidak rosak.
- Periksa sama ada terdapat fius terbakar.
- Periksa sama ada lampu penunjuk bateri bertindak balas (model tertentu sahaja).

Lampu penunjuk s-bag® bercahaya (hanya untuk model tertentu)

- Periksa sama ada s-bag® penuh atau tersekat.
- Jika anda sudah menukar s-bag®, tukar penapis motor.

Lampu penunjuk penapis bercahaya (hanya untuk model tertentu)

- Tukar penapis ekzos

Pembersih terhenti

Pembersih mungkin terlampau panas; putus sambungannya daripada sesalur; periksa sama ada muncung, tiub atau hos tersekat. Biarkan pembersih menyejuk selama 30 minit sebelum memasang palangnya semula.

Jika pembersih masih tidak berfungsi, hubungi pusat servis Electrolux yang bertauliah.

Membersihkan hos

Kosongkan hos dengan "memicitnya". Walau bagaimanapun, berhati-hati kerana halangan itu mungkin disebabkan oleh kaca atau jarum yang tersekat di dalam hos.

Nota: Waranti tidak meliputi sebarang kerosakan kepada hos yang disebabkan kerja-kerja pembersihannya.

Air telah disedut ke dalam pembersih vakum

Motor akan perlu diganti di pusat servis Electrolux yang bertauliah. Kerosakan kepada motor yang disebabkan oleh penembusan air tidak diliputi oleh waranti.

Untuk sebarang masalah lain, sila hubungi pusat servis Electrolux yang bertauliah.

無法啟動吸塵器

- 檢查確認纜線已連接到電源。
- 檢查確認插頭和纜線並未損壞。
- 檢查保險絲是否熔斷。
- 檢查電池指示燈是否有所回應（僅限於某些機型）。

s-bag® 標誌已亮起（僅限於特定機型）

- 檢查 s-bag® 集塵袋已裝滿還是堵住。
- 如果您已經更換 s-bag® 集塵袋，請更換馬達濾網。

濾網指示燈已亮起（僅限於特定機型）

- 更換排氣濾網

吸塵器停止運作

吸塵器可能過熱。請中斷吸塵器的電源；檢查吸嘴、伸縮管或軟管是否阻塞。讓吸塵器冷卻 30 分鐘，然後再次插上插頭。

若吸塵器仍舊無法運作，請聯絡授權的 Electrolux 服務中心。

清潔軟管

以「擠壓」的方式清潔軟管。但請務必小心，以防卡在軟管內的玻璃或針頭造成阻塞。

備註：保固並不涵蓋因清潔軟管而對軟管造成的任何損壞。

吸塵器吸入水分

必須在授權的 Electrolux 服務中心更換馬達。

保固並不涵蓋滲水所造成的馬達損壞。

如有任何進一步的問題，請聯絡授權的 Electrolux 服務中心。

吸塵器无法启动

- 检查电缆是否与主电源相连。
- 检查插头和电缆是否未受损。
- 检查保险丝是否熔断。
- 检查电池指示灯是否能正常响应（仅限特定型号）。

s-bag® 指示灯亮起（仅限特定型号）

- 检查 s-bag® 是否已装满或被堵塞。
- 如已更换 s-bag®, 请更换电机过滤网。

过滤网指示灯亮起（仅限特定型号）

- 更换出风口过滤网

吸塵器停止

吸塵器可能過熱：斷開主電源；檢查地刷、伸縮管或軟管是否被堵塞。待吸塵器冷卻 30 分鐘後，再重新插入主電源。

如果吸塵器仍然無法工作，請聯繫獲得授權的伊萊克斯服務中心。

清理軟管

以「擠壓」方式對軟管進行清理。但是，如果阻塞是由玻璃或針在管中卡塞而引起，則需要十分小心。

注意：對於因清潔軟管而導致的任何損傷，均不在保修範圍內。

吸塵器中吸入了水。

必須送至獲得授權的伊萊克斯服務中心更換電機。

因進水而導致的電機損壞，不在保修範圍之內。

有關任何進一步的問題，請聯繫得到授權的伊萊克斯服務中心。

eng

tw

ind

ch

진공 청소기가 작동하지 않습니다.

- 케이블이 전원 콘센트에 연결되어 있는지 확인하십시오.
- 플러그와 케이블이 손상되지 않았는지 확인하십시오.
- 퓨즈가 끊어지지 않았는지 확인하십시오.
- 배터리 표시등이 켜졌는지 확인하십시오(특정 모델만 해당).

S-bag® 표시등이 켜집니다(특정 모델만 해당).

- S-bag®이 꽉 차 있거나 막혔는지 확인합니다.
- 이미 s-bag®을 교체한 경우, 모터 필터를 교체합니다.

필터 표시등이 켜집니다 (특정 모델만 해당).

- 배기 필터를 교체합니다.

청소기가 멈추었습니다.

청소기가 과열되었을 수 있습니다.코드를 뽑고 노즐, 튜브 또는 호스가 막혔는지 확인합니다.청소기를 30분 동안 식게 놔둔 후 다시 플러그를 연결합니다. 그래도 청소기가 작동하지 않는다면 공식 Electrolux 서비스 센터(1566-1238)에 문의하십시오.

호스 청소하기

호스는 “눌러 파면서” 청소할 수 있습니다.단, 유리나 바늘이 호스에 걸려 막힌 경우가 있으니 주의하십시오.

참고:청소 과정에서 손상된 호스에 대해서는 보증 수리를 받으실 수 없습니다.

물이 진공 청소기로 흡입되었습니다.

공식 Electrolux 서비스 센터(1566-1238)에서 모터를 교체해야 합니다. 물이 들어가서 손상된 모터에 대해서는 보증 수리가 적용되지 않습니다.

이외의 문제가 발생하는 경우, 공식 Electrolux 서비스 센터에 문의하십시오.

Máy hút bụi không khởi động

- Kiểm tra để đảm bảo rằng dây điện được kết nối với mạch điện chính.
- Kiểm tra để đảm bảo rằng phích cắm và dây điện không bị hỏng.
- Kiểm tra xem có đứt cầu chì không.
- Kiểm tra xem đèn báo pin có phản ứng không (chỉ ở một số model nhất định).

Đèn báo túi s-bag® phát sáng (chỉ ở một số model cụ thể)

- Kiểm tra xem túi s-bag® có đầy hay bị kẹt không.
- Nếu bạn đã thay túi s-bag®, hãy thay bộ lọc động cơ.

Đèn báo bộ lọc phát sáng (chỉ ở một số model cụ thể)

- Thay bộ lọc khí xả

Máy hút bụi ngừng

Máy hút bụi có thể quá nóng: tháo máy khỏi mạch điện chính; kiểm tra xem vòi hút và các ống có bị kẹt không.Để máy hạ nhiệt trong 30 phút trước khi cắm điện lại. Nếu máy vẫn không làm việc, hãy liên hệ trung tâm dịch vụ được ủy quyền của Electrolux.

Thông ống hút

Thông ống hút bằng cách “vặn” ống.Tuy nhiên, hãy cẩn thận nếu ống hút bị tắc nghẽn do có thủy tinh hoặc kim mắc kẹt bên trong ống.

Lưu ý:Không bảo hành cho bất kỳ hư hỏng nào đối với ống hút do làm vệ sinh ống gây ra.

Nước bị hút vào máy hút bụi

Cần phải thay động cơ tại trung tâm dịch vụ được ủy quyền của Electrolux. Hư hỏng động cơ gây ra do nước thấm nhập vào không được bảo hành.

Nếu có thêm bất kỳ vấn đề nào, hãy liên hệ với trung tâm dịch vụ được ủy quyền của Electrolux.

Pembersih vakum tidak hidup

- Periksa bahwa kabel disambungkan pada sesalur.
- Periksa bahwa palam dan kabel tidak rosak.
- Periksa sama ada terdapat fius terbakar.
- Periksa sama ada lampu penunjuk bateri bertindak balas (model tertentu sahaja).

Lampu penunjuk s-bag® bercahaya (hanya untuk model tertentu)

- Periksa sama ada s-bag® penuh atau tersekat.
- Jika anda sudah menukar s-bag®, tukar penapis motor.

Lampu penunjuk penapis bercahaya (hanya untuk model tertentu)

- Tukar penapis ekzos

Pembersih terhenti

Pembersih mungkin terlampau panas:putuskan sambungannya daripada sesalur; periksa sama ada muncung, tiub atau hos tersekat.Biarkan pembersih menyejuk selama 30 minit sebelum memasang palamnya semula.

Jika pembersih masih tidak berfungsi, hubungi pusat servis Electrolux yang bertauliah.

Membersihkan hos

Kosongkan hos dengan “memicityn”.Walau bagaimanapun, berhati-hati kerana halangan itu mungkin disebabkan oleh kaca atau jarum yang tersekat di dalam hos.

Nota:Waranti tidak meliputi sebarang kerosakan kepada hos yang disebabkan kerja-kerja pembersihannya.

Air telah disedut ke dalam pembersih vakum

Motor akan perlu diganti di pusat servis Electrolux yang bertauliah. Kerosakan kepada motor yang disebabkan oleh penembusan air tidak diliputi oleh waranti.

Untuk sebarang masalah lain, sila hubungi pusat servis Electrolux yang bertauliah.

เครื่องดูดฝุ่นไม่ยอมทำงาน

- ตรวจสอบว่าตอสายไฟเข้ากับเต้ารับไฟฟ้าถูกต้อง
- ตรวจสอบว่าปลั๊กและสายไม่เสียหาย
- ตรวจสอบว่าฟิวส์ขาดหรือไม่
- ตรวจสอบว่าไฟแสดงสถานะแบตเตอรี่ทำงานหรือไม่ (เฉพาะบางรุ่น)

ไฟสัญลักษณ์ s-bag® ติดสว่าง (เฉพาะบางรุ่น)

- ตรวจสอบว่า s-bag® เต็มหรืออุดตันหรือไม่
- หากเปลี่ยน s-bag® ไปแล้ว ให้เปลี่ยนไส้กรองมอเตอร์

ไฟสัญลักษณ์ไส้กรองติดสว่าง (เฉพาะบางรุ่น)

- เปลี่ยนไส้กรองไอเสีย

เครื่องหยุดทำงาน

เครื่องอาจร้อนเกิน: ปลดสายไฟ จากนั้นตรวจหัวเป่า ท่อหรือจุดจ่ายต่าง ๆ ว่าอุดตันหรือไม่ ให้เครื่องเย็นประมาณ 30 นาที ก่อนเสียบปลั๊กใหม่ หากเครื่องยังไม่ทำงาน ให้ติดต่อศูนย์บริการที่ได้รับอนุญาตจาก Electrolux

การล้างสาย

ล้างสายโดยการ “บีบ” ระวังหากเป็นการอุดตัน เนื่องจากกระຈกหรือเข็มติดค้างในท่อ

หมายเหตุ: การรับประกันไม่ครอบคลุมความเสียหายเนื่องจากการทำความสะอาด

น้ำถูกดูดเข้าไปในเครื่องดูดฝุ่น

จำเป็นต้องเปลี่ยนมอเตอร์กับศูนย์บริการที่ได้รับอนุญาตจาก Electrolux ความเสียหายของมอเตอร์เนื่องจากโดนน้ำไม่ครอบคลุมโดยการรับประกันผลิตภัณฑ์

หากมีปัญหานั้น ๆ กรุณาติดต่อศูนย์บริการที่ได้รับอนุญาตของ Electrolux

kor

mal

viet

thai

The symbol  on the product or on its packaging indicates that this product may not be treated as household waste. Instead it shall be handed over to the applicable collection point for the recycling of electrical and electronic equipment. By ensuring this product is disposed of correctly, you will help prevent potential negative consequences for the environment and human health, which could otherwise be caused by inappropriate waste handling of this product. For more detailed information about recycling of this product, please contact your local city office, your household waste disposal service or the shop where you purchased the product.

产品上或其包装上的  标记表示不能把该产品作为家庭垃圾般处理。应该将其弃置在电气和电子设备的废品回收站点。
为了确保本品得到正确弃置和避免由于不当处理废品而给环境和人类健康带来潜在的负面效果，您也可以尽一分力。对于本品回收的更详细信息，请联系您当地的废物回收部门、您的家庭垃圾处理服务点或您产品的商店。

Symbol  pada produk atau pembungkusannya menunjukkan bahawa produk ini tidak boleh diperlakukan sebagai bahan buangan di rumah. Ia sebaliknya dibawa ke pusat pusat pemungutan yang sesuai untuk mengitar semula perkakasan elektrik dan elektronik.
Dengan memastikan produk di lupus dengan betul, anda boleh membantu menghindarkan akibat negatif mungkin terhadap persekitaran dan kesihatan manusia, yang boleh berlaku sekiranya bahan buangan produk ini tidak dikendalikan sewajarnya. Untuk maklumat lanjut mengenai kitar semula produk ini, sila hubungi pejabat bandar tempatan anda, khidmat pembuangan sampah di rumah atau di kedai anda telah membeli produk ini.

产品上或其包装上的  标记表示不能把该产品作为家庭垃圾般处理。应该将其弃置在电气和电子设备的废品回收站点。
为了确保本品得到正确弃置和避免由于不当处理废品而给环境和人类健康带来潜在的负面效果，您也可以尽一分力。对于本品回收的更详细信息，请联系您当地的废物回收部门、您的家庭垃圾处理服务点或您产品的商店。

제품 또는 포장 박스의  표시는 이 제품을 일반 가정용 폐기물로 처리해서는 안됨을 나타냅니다. 이러한 제품은 전기 또는 전자 제품의 재활용 수거 센터로 인도해야 합니다. 이 제품의 올바른 폐기는 부적절한 폐기물 처리로 인해 발생할 수 있는 환경 및 인체 건강에 대한 부정적 결과를 예방하는 데 도움이 됩니다. 이 제품의 재활용에 대한 자세한 정보는 해당 지역 동사무소나 가까운 가정용 폐기물 처리 센터 또는 제품 구매처로 문의하시기 바랍니다.

Simbol  pada produk atau pembungkusannya menunjukkan bahawa produk ini tidak boleh diperlakukan sebagai bahan buangan di rumah. Ia sebaliknya dibawa ke pusat pusat pemungutan yang sesuai untuk mengitar semula perkakasan elektrik dan elektronik.
Dengan memastikan produk di lupus dengan betul, anda boleh membantu menghindarkan akibat negatif mungkin terhadap persekitaran dan kesihatan manusia, yang boleh berlaku sekiranya bahan buangan produk ini tidak dikendalikan sewajarnya. Untuk maklumat lanjut mengenai kitar semula produk ini, sila hubungi pejabat bandar tempatan anda, khidmat pembuangan sampah di rumah atau di kedai anda telah membeli produk ini.

Biểu tượng  trên sản phẩm hoặc trên bao bì của sản phẩm chỉ ra rằng sản phẩm này không thể được coi là phế thải gia dụng. Thay vào đó, sản phẩm sẽ được giao đến điểm thu phế liệu phù hợp để tái chế cho các dụng cụ điện và điện tử.
Khi đảm bảo rằng sản phẩm này được phế thải một cách hợp lý, quý vị sẽ giúp tránh được khả năng xảy ra những hậu quả xấu cho môi sinh và sức khỏe con người mà nếu xử lý thái bỏ không phù hợp sẽ gây ra. Để biết thông tin chi tiết hơn về cách tái chế cho sản phẩm này, xin vui lòng liên hệ với văn phòng thị pháp địa phương của quý vị, dịch vụ phế thải gia dụng hoặc cửa hàng bạn đã mua sản phẩm này.

สัญลักษณ์  ที่กำกับอยู่บนผลิตภัณฑ์หรือบรรจุภัณฑ์แสดงว่าท่านไม่สามารถทิ้งผลิตภัณฑ์ดังกล่าวรวมกับขยะในครัวเรือนได้ และควรนำส่งศูนย์รวบรวมเครื่องใช้ไฟฟ้าและอุปกรณ์อิเล็กทรอนิกส์ เพื่อผ่านกระบวนการนำกลับมาใช้ใหม่
การทิ้งผลิตภัณฑ์นี้อย่างไม่ถูกต้องจะส่งผลต่อสภาพแวดล้อมและสุขภาพของมนุษย์ หากท่านทิ้งผลิตภัณฑ์นี้อย่างไม่ถูกต้องเหมาะสม จะก่อให้เกิดผลเสียต่อสภาพแวดล้อมและสุขภาพ
หากท่านต้องการข้อมูลเพิ่มเติมเกี่ยวกับกระบวนการนำผลิตภัณฑ์นี้กลับมาใช้ใหม่ โปรดติดต่อสอบถามจากหน่วยงานที่มีหน้าที่รับผิดชอบในท้องถิ่นของท่าน, ศูนย์บริการจัดเก็บขยะในครัวเรือน หรือร้านค้าที่ท่านซื้อผลิตภัณฑ์ของท่าน

www.electrolux.com/shop



Electrolux Floor Care AB
St. Göransgatan 143
S-105 45 Stockholm
Sweden

Share more of our thinking at www.electrolux.com

 Printed on recycled paper



219700952

